

МИНИСТЕРСТВО ОБРАЗОВАНИЯ И НАУКИ РОССИЙСКОЙ ФЕДЕРАЦИИ
Федеральное государственное автономное образовательное учреждение
высшего образования
«Дальневосточный федеральный университет»

ШКОЛА ЭКОНОМИКИ И МЕНЕДЖМЕНТА

Васильева Виктория Александровна

**ФОРМИРОВАНИЕ АССОРТИМЕНТА ЮВЕЛИРНЫХ ТОВАРОВ (НА
ПРИМЕРЕ ТОРГОВОГО ПРЕДПРИЯТИЯ Г. ВЛАДИВОСТОКА)**

ВЫПУСКНАЯ КВАЛИФИКАЦИОННАЯ РАБОТА
по образовательной программе подготовки бакалавров
по направлению 38.03.07 «Товароведение»
профиль «Товарный менеджмент»

г. Владивосток
2018

Автор работы _____
(подпись)

« _____ » _____ 201 г.

Консультант (если имеется)

_____ (подпись) _____ (Ф.И.О)

« _____ » _____ 201 г.

Руководитель ВКР _____
(должность, ученое звание)

_____ (подпись) _____ (Ф.И.О)

« _____ » _____ 201 г.

Назначен рецензент _____
(ученое звание)

_____ (фамилия, имя, отчество)

Защищена в ГЭК с оценкой _____

Секретарь ГЭК (для ВКР)

_____ (подпись) _____ (Ф.И.О)

« _____ » _____ 201 г.

«Допустить к защите»
Заведующий кафедрой _____
(ученое звание)

_____ (подпись) _____ (Ф.И.О)

« _____ » _____ 201 г.

ЗАВЕРЯЮ

Е.Б. Гаффорова / _____ /

Подпись

Директор Школы экономики и менеджмента
Директор/ наименование структурного
подразделения

« _____ » _____ 2018 г.

В материалах данной выпускной квалификационной работы не содержатся сведения, составляющие государственную тайну, и сведения, подлежащие экспортному контролю.

Е.А. Тюрина / _____ /

Подпись

Заместитель директора по науке и инновациям
Школы экономики и менеджмента

Уполномоченный по экспортному
контролю

« _____ » _____ 2018 г.

Оглавление

Введение.....	5
1 Современное состояние рынка ювелирных изделий в России.....	7
1.1 Состояние рынка ювелирных изделий.....	7
1.2 Классификация ювелирных изделий.....	19
1.3 Требования, предъявляемые к ювелирным изделиям.....	36
2 Формирование ассортимента ювелирных товаров на примере торгового предприятия «Анютины глазки»	40
2.1 Характеристика предприятия и объекта исследования.....	40
2.2 Формирование ассортимента.....	43
3. Заключение.....	54
Список использованных источников.....	57
Приложение.....	60

Введение

На ювелирном рынке России кризис отразился очень серьезно. В период снижения покупательской способности покупатели не в первую очередь думают о покупке дорогостоящих украшений.

Тема работы считается актуальной, потому что ювелирные продукты различаются высочайшими потребительскими качествами, отличаются большим разнообразием и пользуются стабильным спросом покупателей. В настоящее время ювелирные украшения представляют собой разнообразие стилей и направлений, сплав традиций, технологий и материалов. Стремление ювелиров к поиску и созданию оригинальных произведений направляет к тем знаниям, которые были накоплены на протяжении всей истории искусства. Историческая память и понимание стилевых особенностей традиционного ювелирного искусства крайне важно. Особенно это актуально в настоящее время, когда ювелирное искусство бурно развивается и возрождается.

За последние несколько лет нелегальный ввоз ювелирных украшений в Россию сократился с 20-25 процентов рынка практически до нуля. Причина заключается в том, что заниматься контрабандой стало просто невыгодно: таможенники строго следят за ввозом, а проводить оплату за незаконно реализованный внутри страны товар стало слишком дорого.

Всё это не решает других проблем отрасли: ювелирные компании из-за падения спроса со стороны населения продолжают закрывать магазины и сокращать персонал, падает средний чек, "облегчаются" украшения, которые готов купить потребитель [30].

В прошлом году спрос на золото упал на 40 процентов. В этом году, если на конец года выйдем на уровень падения в 20 процентов, будет очень хорошо. Пока потребление низкое, а ювелирные заводы не могут производить продукцию и отправлять ее на склад.

Тенденция начала этого года: больше внимания обращают на золотые украшения. Если хотят вставку из драгоценных камней, то берут камни помельче.

За три года средний вес ювелирного изделия, которое может себе позволить потребитель, сократился в полтора раза.

Средний чек в течение года продолжает снижаться - примерно на 20 процентов и сейчас, по оценкам экспертов, составляет от 6 тысяч до 8 тысяч рублей. Это касается изделий из драгоценных металлов - золота и серебра. В предпраздничные периоды - перед Новым годом или 8 Марта - спрос, как правило, растет, но в последние два года только в нижнем ценовом сегменте, а не в верхнем или среднем [18].

Одна из последних тенденций - продолжается "облегчение" продукции, которую покупают граждане. Если три года назад средний вес изделия составлял примерно 2,6 грамма, то в этом году - уже 1,8-1,9 грамма. Такое "облегчение" чревато потерей качества, что остается на совести производителя.

Целью выпускной квалификационной работы является анализ товароведной характеристики ассортимента, потребительских свойств и формирование структуры ассортимента ювелирных изделий. Исходя из целей в работе поставлены следующие задачи:

- Состояние рынка ювелирных изделий за последние 3 года;
- Классификация ювелирных изделий;
- Требования, предъявляемые к ювелирным изделиям.

Объектом работы является - обручальные кольца, реализуемые в магазине «Анютины глазки».

Предметом исследования, с учетом поставленных задач, рассматривается строение ассортиментной политики предприятия, розничной торговли, на примере магазина «Анютины глазки».

Выпускная квалификационная работа состоит из введения, двух глав, заключения, приложения. Работа представлена на 69 страницах, включает 1 таблицу, 66 рисунков. Список литературы составляет 41 источник.

1 Современное состояние рынка ювелирных изделий в России

1.1 Состояние рынка ювелирных изделий

Многие крупные компании находятся в критическом уровне закредитованности. Они брали кредиты на растущем рынке, когда рост объемов потребления покрывал возрастающие издержки по кредитам. А сейчас на падающем 2 год подряд рынке обслуживать займы стало затруднительно, для многих они превратились в тяжелую ношу. Рефинансировать кредиты банки не стремятся и пытаются получить свои деньги, не возобновляя кредитные линии.

В основном из-за падения спроса на ювелирные изделия на внутреннем рынке. Банки понимают, что спрос падает, и дальше, возможно, тенденция продолжится. Изделия из драгоценных металлов и камней, в конце концов, не предмет первой необходимости, это не колбаса или хлеб, которые в любом случае купят. А при снижении покупательной способности население, естественно, экономит в первую очередь на тех предметах, от которых легко можно отказаться. Ювелирные изделия можно не покупать несколько лет. Поэтому банки прогнозируют дальнейшее ухудшение ситуации [10].

Претензии, связанные с невыполнениями обязательств, коснулись крупных игроков. От компаний среднего и малого бизнеса эта проблема еще не ушла. Если в 2018 году спрос не начнет расти, то перспективы будут неутешительными. А, к сожалению, по экспертным прогнозам, он расти не будет - либо стабилизируется на сегодняшнем уровне, либо еще немного упадет [12].

Большая часть компаний на российском рынке - частные. В производстве занято около тысячи предприятий и юридических лиц, еще около двух тысяч индивидуальных предпринимателей. В торговой сети - от 15 тысяч до 20 тысяч. Оценить, какой процент за последние два кризисных года покинули рынок, сложно, но, по экспертным оценкам, это буквально единицы - 1-3 процента компаний [31].

Но есть другая негативная тенденция - это снижение объемов производства и числа торговых точек, что наблюдается абсолютно у всех. Если у компании было 5-6 магазинов в одном городе, то они закрыли несколько торговых точек и у них осталось 1-2 магазина. Предприниматели активно сокращают рабочие места [18].

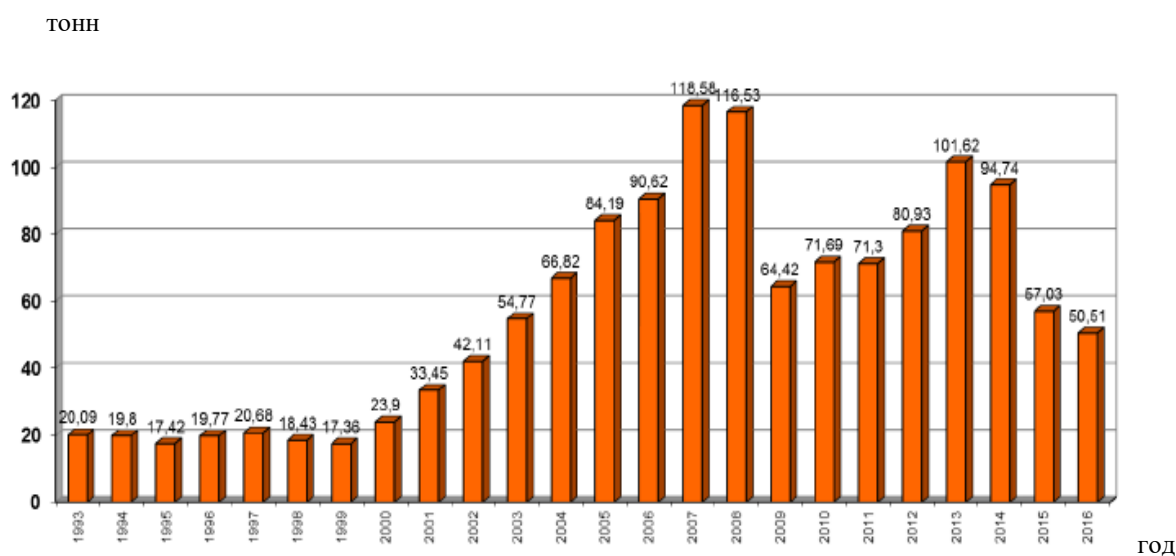

Источник: [15]

Рисунок 1 – Динамика производства золотых ювелирных изделий по массе, в тоннах, в лигатуре, на основе данных Пробирной палаты России

По экспорту есть две глобальные проблемы. Первая - на внешних рынках Россию с распростертыми объятиями никто не ждет. Туда нужно прорываться, так как за рубежом все ниши заняты. Чтобы это сделать, нужно иметь набор важных аргументов для игроков на этих рынках.

Вторая проблема - наша нормативная база несовершенна, регулирующей экспортные операции. Дело в том, что процедура оформления продукции как на экспорт, так и для временного вывоза ювелирных изделий на выставки очень сложная, отнимает много времени и денег. Мы сейчас пытаемся убедить государственные органы, что нужно максимально упростить процесс оформления экспорта и вывоза продукции на выставки, сделать их дешевле для

компаний малого и среднего бизнеса. Потому что для многих из них экспорт сегодня чреват финансовыми потерями.

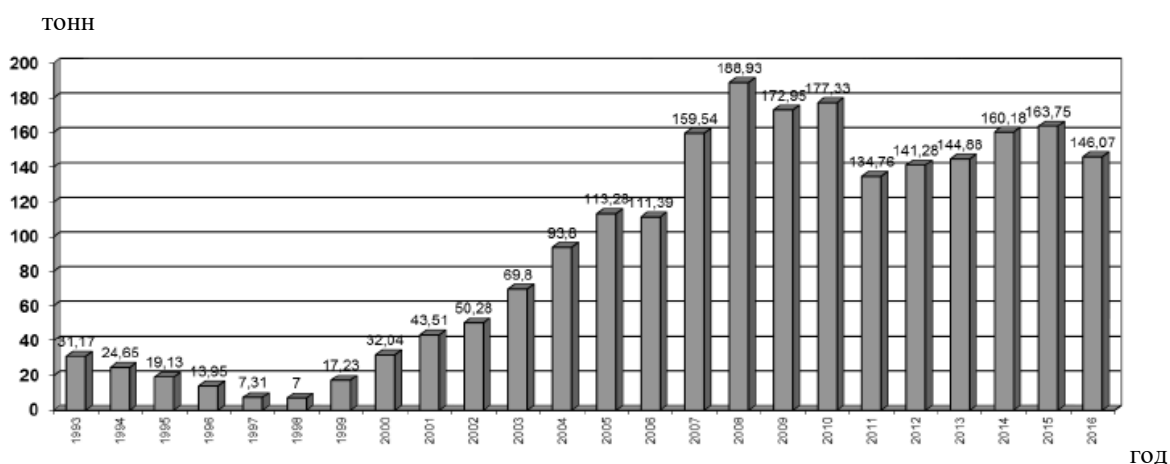

Источник: [15]

Рисунок 2 – Динамика производства серебряных ювелирных изделий по массе, в тоннах, в лигатуре, на основе данных Пробирной палаты России

Продукция российского производства конкурентоспособна на внешних рынках как по качеству, так и по дизайну, цене.

Все зависит от профессионализма и опыта компаний, которые этим занимаются. В целом не менее двух недель занимает период оформления, иногда доходит до полутора месяцев. Средний чек оформления этого контракта, то есть административные издержки, - 1,4 тысячи долларов за оформляемую партию [34].

На западных рынках не принято ждать поставки заказанной продукции в течение месяца. Надо четко выполнять контракт. Поэтому мы и проигрываем игрокам на западном рынке [4].

Таблица 1 – Производство золота, серебра - данные Минфина РФ; платины, палладия.

	2014	2015	2016	2017 на июль
Золото	287,97	289,51	288,55	122,3
Серебро	1047,39	1241,28	1088,89	483,70
Платина		22,5	25,80	12,88
Палладий		75,69	86,24	45,25

Источник: [24]

Экспортные компании для российского рынка находятся в приоритете - Соединенные Штаты, Китай, Индия, Объединенные Арабские Эмираты. Там высокий спрос на золото. В Европе больше обращают внимание на серебро.

Импорт ювелирных изделий всегда делился на две части - официальный и неофициальный ввоз в страну. С внутреннего рынка контрабанда практически ушла, это стало экономически невыгодно и рискованно из-за активной работы правоохранительных органов. Для ювелирной продукции нужно еще и нелегально произвести оплату, это тоже очень дорого. Поэтому нелегальный ввоз, который мы оценивали раньше в 20-25 процентов рынка, вообще исчез (Рисунок 3,4,5).

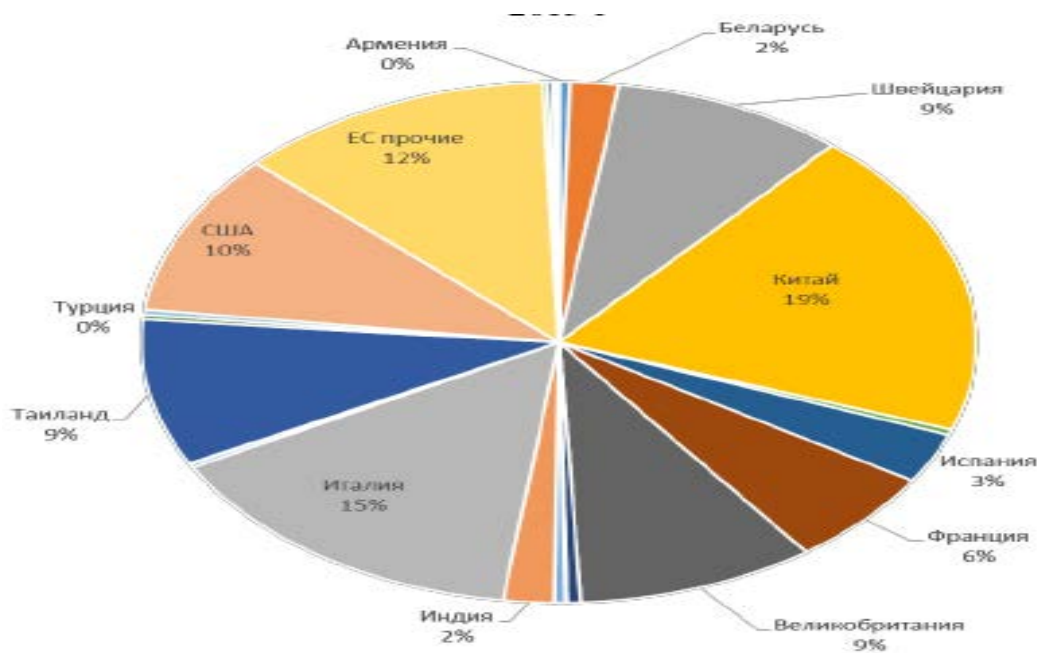

Источник: [41]

Рисунок 3 – Импорт ювелирных изделий из золота в Россию в 2014 г.

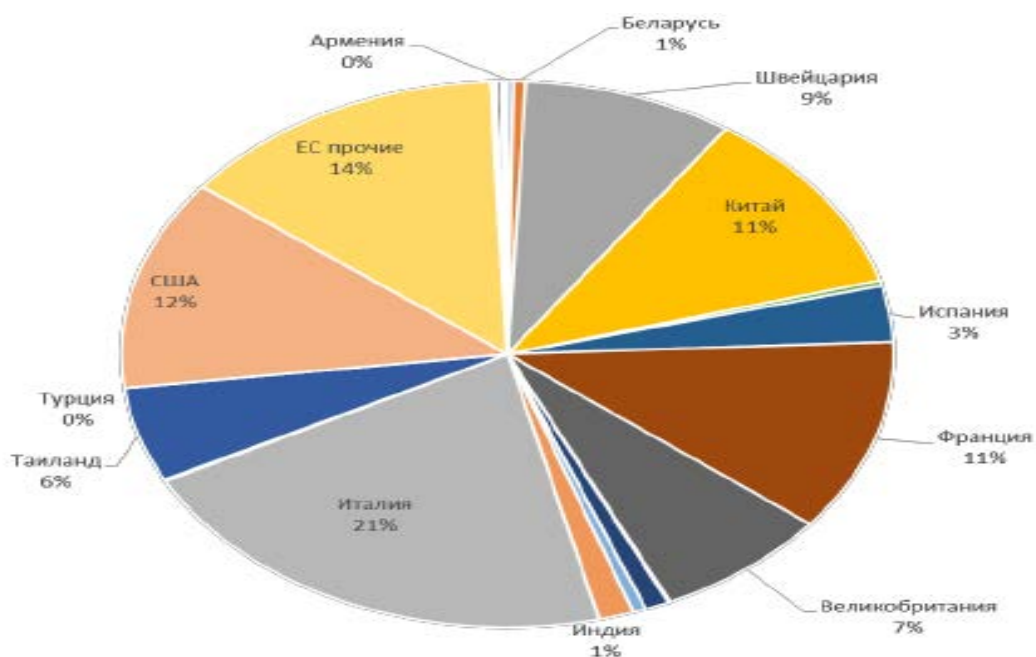

Источник: [41]

Рисунок 4 – Импорт ювелирных изделий из золота в Россию в 2016 г.

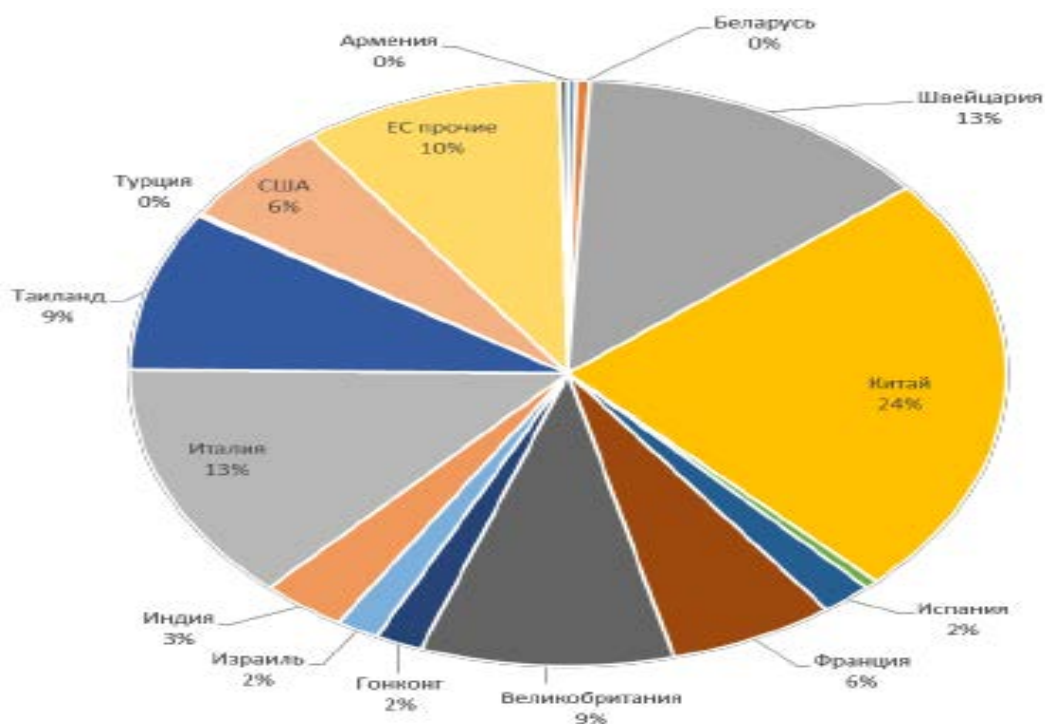

Источник: [41]

Рисунок 5 – Импорт ювелирных изделий из золота в Россию в 1-3-кв. 2017 г.

Легальный ввоз сократился примерно в три раза и сейчас составляет около трех процентов всего внутреннего рынка, остальные поставки обеспечивают российские производители. Легально украшения к нам везут из Турции, Италии, стран Юго-Восточной Азии (Таиланд, Китай, Индия) [21].

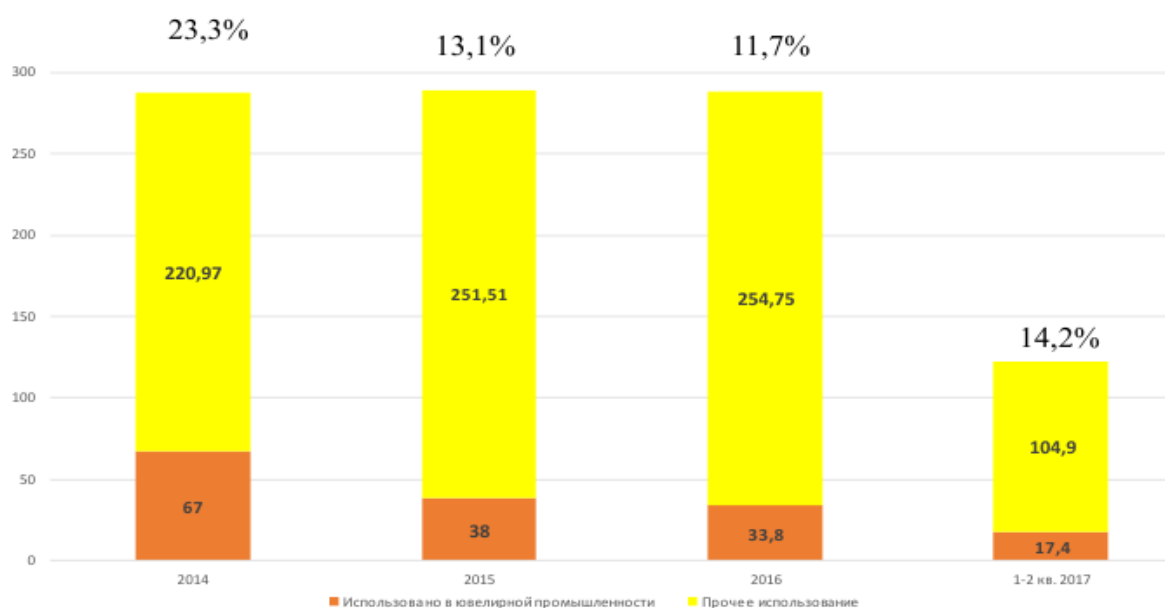

Источник: [7]

Рисунок 6 – Динамика производства аффинированного золота в России и его использование в российской ювелирной промышленности.

Минэкономразвития разработало законопроект, который уточняет правила продажи ювелирных украшений через Интернет. Ведомство пытается устранить правовую коллизию: некоторые считают, что дистанционная продажа ювелирных изделий находится под запретом, но минэкономразвития уточнило, что такого положения в законе нет [5].

Слиток золота - это изделие из драгметаллов. Серьги и кольца - это уже ювелирные изделия. Ошибочно многие относят ювелирные изделия к категории изделий из драгметаллов, свободный оборот которых ограничен на рынке [24].

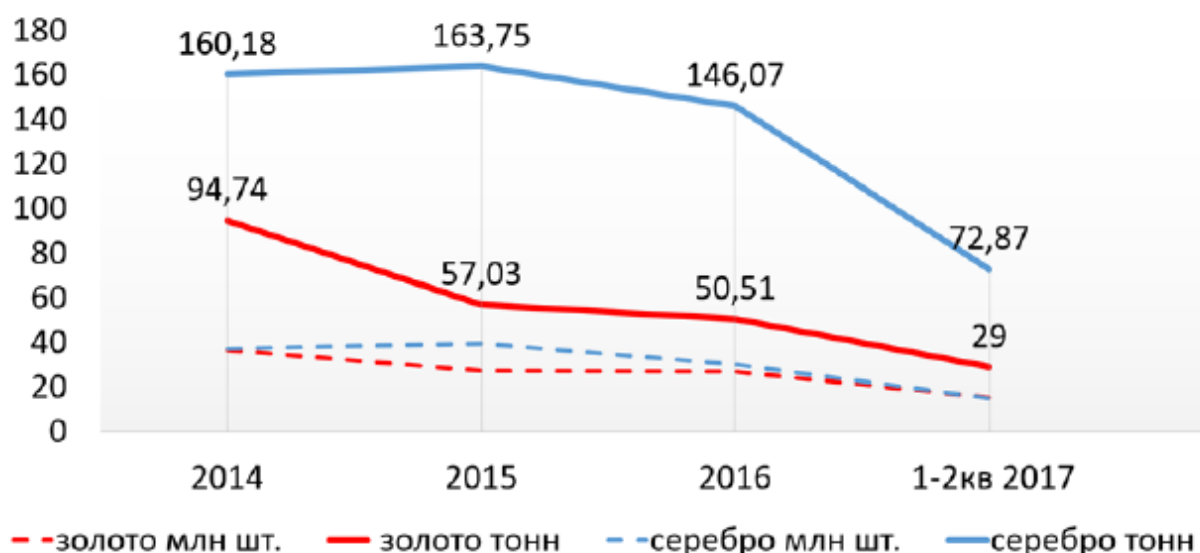

Источник: [5]

Рисунок 7 – Соотношение общей массы (тонн) и количества (штук) произведенных в России ювелирных изделий в период 2014 г. (1-3 кв.) – 2017 г. (1-2 кв.)

В 1992 году вышел указ президента, установивший перечень продукции, которая имеет ограниченный оборот. Туда записали «изделия из драгоценных металлов». И позднее, уже только в 1998 году, вышел закон о драгоценных металлах и драгоценных камнях, который регулировал отношения в области оборота ювелирных изделий, и там не установлено никаких ограничений для оборота ювелирных изделий.

В этом законе впервые появилось понятие, что такое ювелирные изделия. Часто при правоохранительной практике мы сталкивались с тем, что идет неправильное толкование понятия «изделие из драгоценных металлов и драгоценных камней». Слиток золота - это изделие из драгоценных металлов. Серьги и кольца - это уже ювелирные изделия. Ошибочно многие относят ювелирные изделия к категории изделий из драгметаллов, свободный оборот которых ограничен на рынке. А к ним надо относить только продукцию технического назначения. Например, в оборонной промышленности часто используются контакты из золота [19].

Законы, которые регулируют оборот ювелирных изделий и лицензирование отдельных видов, не устанавливали ограничения. Каждый раз, когда возникали проблемы с дистанционной продажей, в основном с судами, когда по иску прокуратуры пытались заблокировать сайты, рекламирующие ювелирные изделия, очень много времени у компаний уходило, чтобы доказать свою правоту, но в итоге надо считать, что ювелирные изделия не подлежат ограничению в обороте.

Вы можете продавать ювелирные изделия, а магазины - торговать своими через Интернет, но, конечно, выполняя нормы закона. В подтверждение этому есть несколько решений судебных органов [9].

При этом разносная торговля ювелирными изделиями запрещена. Нельзя, например, ходить с лотком по электричке и предлагать такой товар.

В 2017 году в мире рост продаж ювелирных изделий составил около трех процентов, через Интернет - 16 процентов. В России схожая динамика, хотя в абсолютном выражении это микроскопические проценты, но они каждый год растут в два-три раза. Поэтому за интернет-торговлей будущее.

Во-первых, сегодня сложное время, у потребителя мало денег, поэтому он пытается купить продукт подешевле, а сделать это можно через производителя. Во-вторых, магазин, например, где-нибудь под Барнаулом не в состоянии обеспечить полный ассортимент для своего потребителя в силу ограниченности в оборотных средствах. А в Интернете вы получаете доступ ко всей продукции, производящейся в России. То есть Интернет предлагает широкий выбор и возможность купить товары дешевле [35].

Если поправки, разработанные минэкономразвития, примут, то в ближайшие несколько лет онлайн-торговля ювелирными изделиями займет около 30 процентов от общего объема продаж в России.

На ювелирном рынке сокращается ассортимент и количество работников. За последние годы стало закрываться меньше предприятий, за несколько лет - два-три. Но повсеместно сокращают рабочие места и ассортимент. В целом, производство останавливается, убытки не дают развиваться.

Эти изменения обуславливаются влиянием высокой арендной платы для ювелиров. Если бы государство контролировало цены на аренду, то было бы лучше. В Ставрополе по словам ведущего аналитика компании «Аналитик-Сервис» Антона Быкова, падение розничных продаж ювелирной продукции началось с 2014 года. В 2015 году падение ускорилось примерно на 15%, в 2016 году – до 30%.

Происходит расслоение общества потребителей. Есть большой рынок низкокачественной «блестящей» продукции, а есть рынок дорогой брендовой продукции или изделий на заказ. Второе направление интересно тем, кто понимает в искусстве и имеет деньги, чтобы это заказать, остальные, если и приходят за ювелирной продукцией, стараются экономить [4].

Все это происходит на фоне общего снижения количества клиентов, что заставляет ювелиров искать способы дохода и делать работу, от которой они ранее бы отказались из-за простоты и дешевизны. Приобретать изделия, сделанные на заказ, сейчас выгоднее, так как это при согласовании всех параметров с мастером может выйти дешевле, чем покупка аналогичной вещи в бутике [15].

В правила продажи отдельных видов товаров были внесены изменения в части продажи ювелирных изделий. В частности, ювелирные и другие изделия из драгоценных металлов или драгоценных камней теперь запрещено продавать вне стационарных мест торговли. То есть, покупка, оформленная на основании ознакомления с товаром в интернете и по телевидению на основании фото без предварительного ознакомления покупателя в стационарном месте торговли (интернет-заказ), является нарушением законодательства.

По просьбе покупателя в его присутствии теперь обязательно взвешивают изделия из драгоценных металлов и камней без ярлыка.

Изменения в законодательстве усложняют ведение бизнеса в ювелирной отрасли, создавая определенные трудности и без того в сложной экономической ситуации в стране [14].

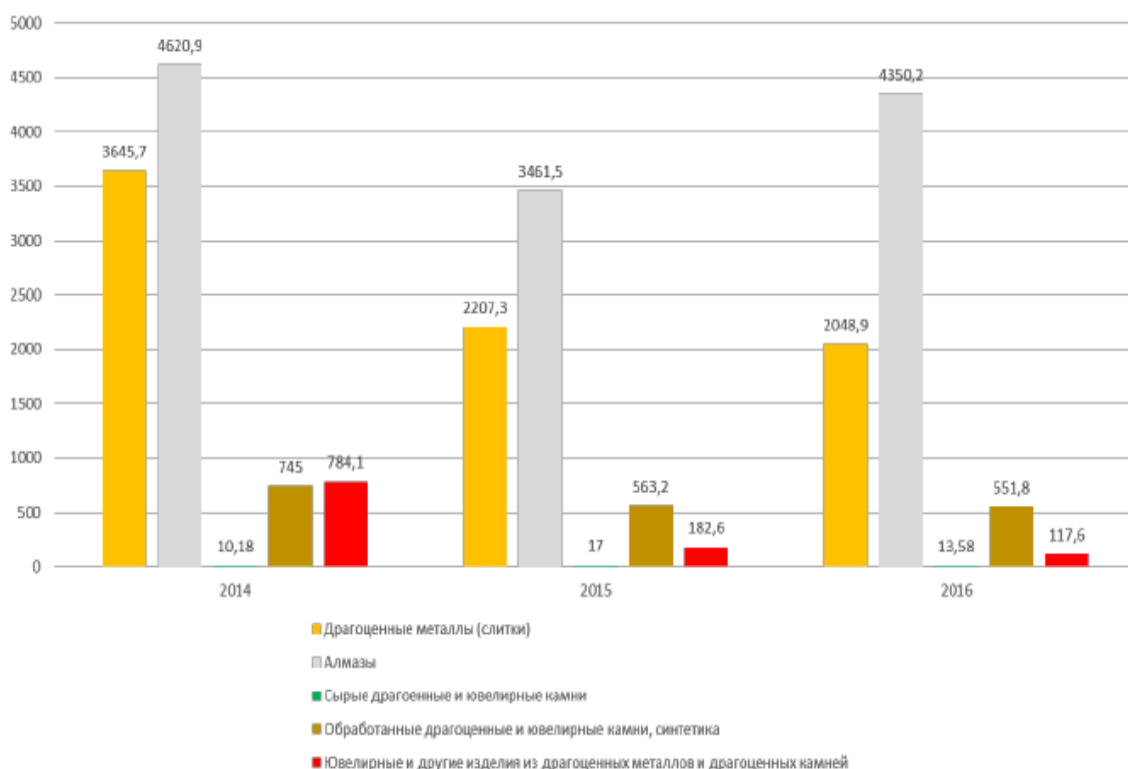

Источник: [11]

Рисунок 8 – Динамика Экспорта из России ювелирных изделий в 2014-2016 г.

Согласно источнику, падение спроса началось еще в 2014 году, показано на рисунке 9. Произошло это в результате девальвации рубля, введения санкций и снижения экспортных сырьевых доходов государства, писал Золотой совет. С тех пор отрасль продолжало лихорадить: из-за кризиса падал средний чек и вес продаваемых изделий, с рынка вынуждены были уходить большие игроки. Как отмечали некоторые участники рынка, относительно стабильно продолжали продаваться лишь классические изделия с одиночным крупным бриллиантом.

млрд. рублей

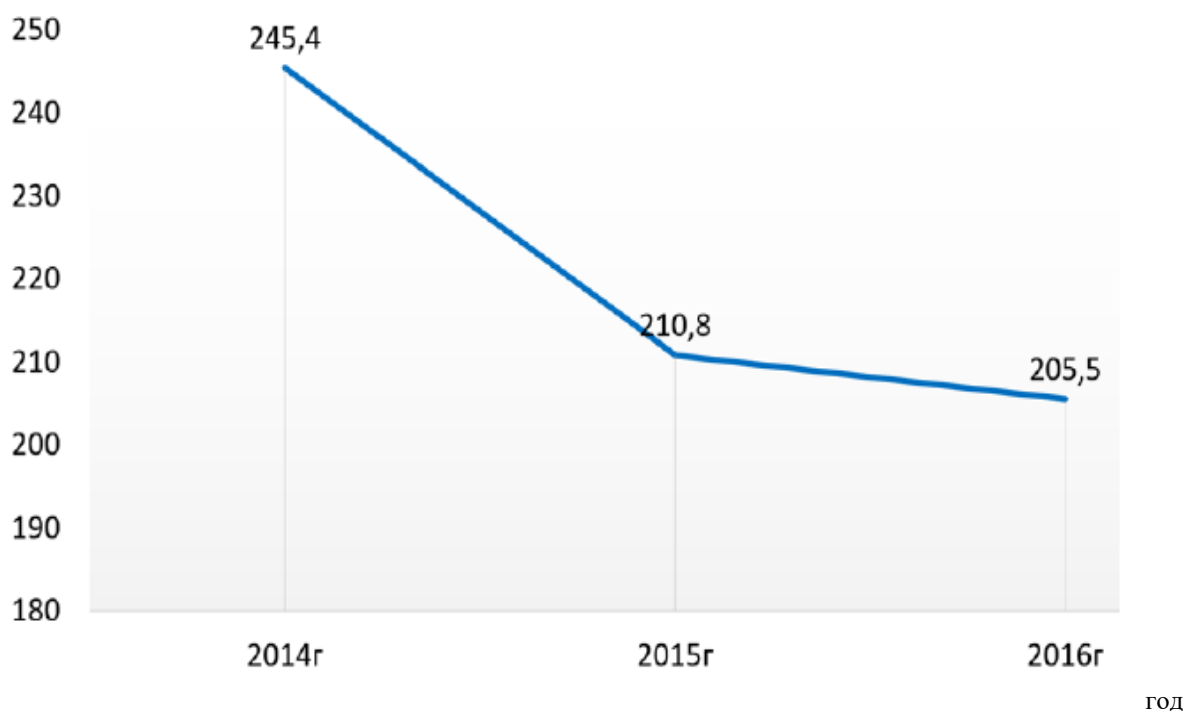

Источник: [38]

Рисунок 9 – Объем розничных продаж российского рынка ювелирных изделий, млрд. рублей

Эксперты считают, что введение платных парковок также негативно повлияло на ювелирный рынок в регионах. Судя по всему, это даже подтолкнуло минэкономразвития России задуматься о снятии запрета на продажи ювелирных изделий через интернет [26].

Среди факторов, сдерживающих развитие рынка ювелирных изделий России, – отсутствие нормативной базы стандартов качественно-цветовых характеристик драгоценных камней и обязательных требований к качеству ювелирных изделий. Поэтому создание Национального Стандарта «Ювелирные камни. Термины и определения» необходимо для прозрачного и доверительного ведения ювелирного бизнеса в России, повышения его инвестиционной привлекательности и доверия потребителей к российским ювелирным изделиям.

Проблема развития российского рынка ювелирных изделий требует реорганизации всей системы государственного регулирования и контроля оборота драгоценных металлов и драгоценных камней, функционирование которого оказывает влияние существенное на отдельные рынки и секторы экономики, структуру национальной экономики в целом [21].

1.2. Классификация ювелирных изделий

По назначению ювелирные изделия подразделяют на предметы собственных украшений, предметы туалета, письменные принадлежности, принадлежности для курения предметы сервировки стола, предметы для декорации интерьера, приспособления для часов, сувениры [23].

В зависимости от применяемого материала различают ювелирные изделия из драгоценных и недрагоценных сплавов, камня, кости и др. Ассортимент ювелирных изделий подразделяется по видам, конструкции, отделке и др. Ювелирные изделия по характеру производства делят на серийные и единичные[16].

К предметам личных украшений относят серьги, кольца, бусы, браслеты, кулоны, медальоны, цепочки, колье.

Серьги – популярный вид украшений, изготавливают их из сплавов золота, серебра и цветных металлов, самых многообразных форм и конфигураций. Серьги прикрепляют к мочке уха крючком, замком на крючке, пружинным откидным замком либо замочком в форме винта с гаечкой.

Клипсы – серьги для непроколотых ушей производят из дешевых металлов.

Кольца – производят из золота, серебра и сплавов меди. Кольца изготавливают гладкие без вставок – обручальные, а кольца декоративные – фасонные .

Бусы – вид дамских украшений. Производят из ценных, полудрагоценных и поделочных камешков, из стекла, кости, дерева, пластмассы, с замком и без замка.

Колье – то шейное украшение, которое обычно имеет несколько подвесок из ювелирных камней или драгоценных металлов, прикрепленных чаще в его центральной части.

Броши – то более распространенный вид украшения одежды. Их вырабатывают различных форм, размеров, конструкций.

Браслеты – производят для украшений и часов. В зависимости от сборки бывают твердые, пруженные на замках. По отделке: гладкие, гравированные, рельефно-штампованные, с чернью, эмалью, проволочные, со вставкой из камней.

Кроме отдельных изделий для украшения изготавливают и гарнитуры, состоящие из изделий с единым художественным решением (например серьги, кольцо и брошь)

Медальоны – это маленькие подвески, лицевая сторона гладкая либо с рисунком (открываемые, не открываемые).

К предметам туалета относят пудреницы, зажимы для галстуков, зеркала в оправе, шкатулки, флаконы для духов, и др.

Предметы сервировки созданы для дизайна стола. К ним относятся посуда и приборы, произведенные из ценных металлов. Продукты выпускаются в форме отдельных предметов, в форме сервизов и приборов.

В перечень предметов для декорации экстерьера входят статуи небольших форм, настенные декорации, вазы для цветов, шкатулки, камнерезные продукты и др [16].

К приспособлениям для часов относят браслеты, бортовые цепочки – ремни для часов и др. Браслеты изготавливают их из золота, серебра и других металлов с золочением и серебрением. Браслеты бывают для мужских и женских часов, различаются по ширине и длине, имеют разнообразную конструкцию. Бортовые цепочки созданы для крепления карманных часов к борту жилета.

Украшения для интерьера включают в себя вазы для цветов, панно из поделочных камней, серебра, художественно обработанного металла с филигранью, эмалью, чернью и др.

Принадлежности для курения объединят портсигары, пепельницы, мундштуки, зажигалки (газовые и бензиновые, кремниевые и пьезоэлектрические), спичечницы и др. Производят их из серебра, мельхиора, нейзильбера, поделочных камней и др.

Сувениры – изделия, отражающие национальные либо региональные специфики культуры, а еще памятные даты, заслуги в спорте и др. К ним относят памятные медали, значки, подстаканники с тематическими рисунками, брелоки и другое [17].

Рассмотрим классификацию ювелирных изделий по признакам и подгруппам.

Материал изготовления. Материалы, используемые для производства ювелирных украшений, делятся на металлические, неметаллические и вспомогательные. К металлическим материалам относятся драгоценные металлы, сплавы драгоценных металлов, цветные металлы, сплавы цветных металлов, другие металлы; к неметаллическим - драгоценные, полудрагоценные и поделочные камни, органические и искусственные камни, стекло, пластические массы, кость, рог, дерево, текстиль, кожа, резина, фарфор [37].

Драгоценные металлы, используемые в ювелирных изделиях:

Золото - металл красивого желтого цвета с сильным блеском, вязкий, мягкий, ковкий, тягучий (из одного грамма золота можно вытянуть проволоку длиной 3,5 км), химически очень стойкий – растворяется в «царской водке» (смеси соляной и азотной кислот), а также в ртути, растворах цианистых щелочей, хлорной и бромной воде. Редко в чистом виде чаще в виде сплава с другими металлами золото применяется для изготовления всех без исключения ювелирных украшений и как материал декоративного покрытия при золочении недорогих металлов. В ювелирном деле (за счет введения в сплавы специальных легирующих добавок) широко используется золото белого,

желтого, красного, зеленого, розового и даже черного и голубого цвета, причем такая многоцветность присуща одному изделию. Ювелиры охотно применяют золото в сочетании и платиной, серебром, коррозионностойкую сталью, титаном, черным деревом.

Серебро - металл блестяще-белого цвета с очень высокой (95 %) отражательной способностью, тягучий, ковкий, пластичный; хорошо полируется, режется, скручивается, прокатывается в листы толщиной до 0,00025 мм и вытягивается в тончайшую проволоку. В чистом виде серебро используется для серебрения изделий из недорогих металлов и как компонент золотых и серебряных припоев; как материал для изготовления ювелирных украшений применяется только в виде сплавов (чаще всего с медью). Широко используется серебро и при изготовлении ювелирных украшений - серег, колец, брошей, кулонов, браслетов, колье, ожерелий, цепочек, запонок и т. д.; причем серебро может быть применено в сочетании с золотом, эмалью, чернью, драгоценными и полудрагоценными камнями, жемчугом, кораллами, слоновой костью.

Платина - металл серебристо-белого цвета, мягкий и ковкий, тугоплавкий, по твердости превосходит золото и серебро; легко поддается прокатке, штамповке, волочению; химически стойкий.

Палладий - мягкий, ковкий металл платиновой группы, по цвету темнее серебра, но светлее платины. В ювелирной промышленности используется как компонент сплава белого золота и высокотемпературных припоев.

Родий - голубовато-белый металл, твердый, тугоплавкий, с высокой отражательной способностью, при накаливании - пластичный, поддается обработке давлением; химически очень пассивен. В ювелирном деле родий применяется как материал декоративно-защитного покрытия (родирования) серебряных и золотых (из белого золота) ювелирных изделий.

Рутений - тугоплавкий металл, по цвету почти не отличающийся от платины, но более твердый и хрупкий; химически очень стоек и

износоустойчив. В ювелирном деле применяется обычно как компонент платиновых сплавов.

Иридий - очень твердый и хрупкий металл серебристо-белого цвета. В ювелирном производстве в сплавах с платиной и родием используется для изготовления химической посуды.

Осмий - белый с серо-голубым оттенком металл, очень тугоплавкий, тяжелый, твердый и хрупкий; механической обработке не поддается.

Применение драгоценных металлов в чистом виде в ювелирном производстве не всегда целесообразно из-за их дороговизны, недостаточной твердости и износостойкости, поэтому для изготовления ювелирных украшений используют сплавы драгоценных металлов. Сплавы золота получают, используя в качестве легирующих элементов серебро, медь, платину, палладий, цинк, кадмий. Сплавы серебра имеют, как правило, один легирующий элемент - медь, но в некоторых случаях применяют сплавы серебра с цинком, кадмием, алюминием, никелем. При изготовлении ювелирных украшений чаще используют сплавы золото - серебро - медь, реже двойные сплавы: золото - серебро, золото - медь.

Цветные металлы, используемые в ювелирных изделиях: медь, цинк, олово, свинец, кадмий, никель, алюминий, ртуть.

Сплавы цветных металлов, используемые в ювелирных изделиях: бронза, латунь, мельхиор, нейзильбер[11].

Другие металлы, используемые в ювелирных изделиях: сталь, титан, тантал, ниобий [3].

Драгоценные камни, используемые в ювелирных изделиях:

Алмаз - минерал, название которого произошло от греческого «адамас» - неодолимый, несокрушимый, самый износостойкий, дорогой, редкий камень, обычно бесцветен или окрашен в бледные оттенки желтого, бурого, серого, зеленого, розового, очень редко черного цвета. При изготовлении золотых колец, браслетов, коле, ожерелий, кулонов, серег, брошей используется в

качестве украшающего элемента - переливающейся всеми цветами радуги ограненной вставки (бриллианта).

Изумруд (по-древнерусски «смарагд») - прозрачный, твердый, химически стойкий, но очень хрупкий ярко-зеленый камень - в сравнении с ним никакая вещь не бывает зеленее. По своей ценности изумруд уступает только алмазу и иногда отдельным образцам рубина. В ювелирном деле использовался широко (часто в сочетании с бриллиантами), применяется в ювелирных украшениях из золота. Гранится изумруд чаще всего ступенчатой, прямоугольной, реже бриллиантовой огранкой, а также кабошоном.

Рубин - разновидность благородного корунда ярко-красного, темно-красного, фиолетово-красного цвета, второй по твердости камень после алмаза.

Сапфир - прозрачная разновидность благородного корунда синего, голубого, зеленого, фиолетового, желтого, оранжевого цвета, по твердости, плотности, светопреломлению почти не отличается от рубина. Используют сапфир для вставок в золотые украшения.

Александрит - прозрачная разновидность хризоберилла. Очень красивый самоцвет, отличающийся свойством менять окраску в зависимости от освещения. Используется в ювелирных украшениях из золота и серебра.

Полудрагоценные камни, используемые в ювелирных изделиях: топаз, аквамарин, турмалин, горный хрусталь, аметист, цитрин, дымчатый кварц, розовый кварц, тигровый глаз, морион, гиацинт, опал, кахолонг, бирюза, шпинель, хризолит, авантюрин, халцедон, хризопраз, пироп, альмандин, уваровит, корунд, гематит или кровавик, диопсид [8].

Термином «ювелирные вставки» обозначают природные драгоценные, полудрагоценные и поделочные минералы, некоторые материалы органического происхождения (жемчуг, янтарь), природные облагороженные камни, искусственные и синтетические аналоги природных минералов, а также не существующие в природе химические соединения, синтезированные как аналоги природных драгоценных камней (фианит, муассанит, иттрий-алюминиевый и гадолиний-галлиевый гранат).

Способы огранки камней:

1. Тип огранки «Кабошон». Обычно таким способом обрабатываются камни, которые практически не пропускают свет, но обладают хорошим оптическим эффектом и глубоким собственным цветом.

2. Фасетный (фацетный) способ огранки. Метод применим для прозрачных минералов. Он насчитывает несколько видов (бриллиантовая, клиньевая, ступенчатая, смешанная).

2.1 Обработка «Розой». Она бывает нескольких видов: голландская роза, португальская, антверпен с 12 гранями, роза с короной, которая может насчитывать от 12 до 24 фасет (Приложение, рисунок 1).

2.2 Бриллиантовая огранка. Для мелких камней число граней может составлять 17. Это минимальное количество граней. Самое распространенное соотношение 57, где 24 грани в павильоне и 33 грани сверху. Большие минералы при огранке могут иметь 240 граней. Обычно этот способ гранения применяют для алмазов (Приложение, рисунок 2).

2.3 Огранка «Восьмёрка». Применяется для обработки мелких минералов, полную огранку которых сделать невозможно (Приложение, рисунок 3).

2.3.1 Ступенчатая огранка. Хорошо показывает степень прозрачности минерала (Приложение, рисунок 4).

2.3.1.1 Огранка «Таблица» (Приложение, рисунок 5).

2.3.1.2 «Лестничная» огранка. Огранка используется для крупных цветных самоцветов (Приложение, рисунок 6).

2.3.1.3 Огранка «Клиньевая» (Приложение, рисунок 7).

2.3.2 Огранка «Триллион». Число фасетов может различаться: 19, 31, 37, 52 или иное количество (Приложение, рисунок 8).

2.3.3 Огранка «Изумруд», имеет большое количество (57 или 65, как правило) мелких граней (Приложение, рисунок 9).

2.3.4 Огранка «Ашер» - это вариация огранки «Изумруд». От «Изумруда» такие камни отличаются только большей «этажностью» - большим количеством

ярусов. Число граней (может быть 25, 49, 72 или иное) меняется в зависимости от размера и веса камня (Приложение, рисунок 10).

2.3.5 Огранка «Багет». Бывает: «прямоугольник» («багет») ступенчатой огранки (13 граней), «прямоугольник» («багет») ступенчатой огранки (21 грань), «трапецеидальный багет» ступенчатой огранки (Приложение, рисунок 11).

2.3.6 Вид обработки «Трапедия». Используется для крупных ювелирных изделий. Ограненный самоцвет имеет от 20 граней. Разновидность «Трапедии» - огранка «Полумесяц» (Приложение, рисунок 12,13).

2.4 Огранка «Круглая классическая». Используется для любых ювелирных изделий, насчитывает 57, 33 и 17 граней (Приложение, рисунок 14).

2.4.1 Огранка «Овальная». Обычно камни овальной формы имеют 57 фасетов – так грани называют ювелиры (Приложение, рисунок 15).

2.4.2 Огранка «Маркиз» с 55 гранями используется для колец, сережек и подвесок. Острые концы – уязвимая и очень хрупкая часть изделия. Кольца с таким камнями зрительно удлиняют пальцы (Приложение, рисунок 16).

2.4.3 Огранка «Груша», или «Капля». В стандартном варианте такой вид огранки драгоценных камней имеет 55 или 56 граней (Приложение, рисунок 17).

2.4.4 Огранка «Сердце». По способу обработки вариант близок к «Капле», число граней обычно составляет 57-58 (Приложение, рисунок 18).

2.4.5. Огранка «Кушон». Обработанный самоцвет должен иметь не менее четырех зубцов, чтобы его закрепить в оправе (Приложение, рисунок 19).

2.4.6 Огранка «Шахматная доска». Один из вариантов ступенчатой огранки, чаще используется для полудрагоценных камней (Приложение, рисунок 20).

2.5 Огранка «Принцесса». «Принцесса». Используются для обручальных колец. Количество граней может различаться (49, 65, 69 или иное число). Очень хрупкими являются прямые углы, они требуют дополнительной защиты (Приложение, рисунок 21).

2.5.1 Огранка «Радиант» обычно имеет 65 или 70 граней (фасетов), используется для сережек, кулонов и колец (Приложение, рисунок 22).

2.5.2 Огранка «Бриолет». Минерал ограненный этим методом имеет 56 или 84 грани (Приложение, рисунок 23) [28].

Основные виды ювелирной закрепки. С помощью крючков или лапок (крапанов). Этот вариант используется, когда необходимо показать сам камень, а не украшение (Приложение, рисунок 24).

Канальная или рельсовая. Данный вид крепления применяют для изделия с одинаковыми по размеру камнями, расположенными в ряд (Приложение, рисунок 25).

Мостовая или Паве. Этим способом устанавливают и фиксируют большое количество мелких камней. Они полностью покрывают необходимую часть драгоценного изделия и удерживаются с помощью наплывов металла (Приложение, рисунок 26).

Ободковая или глухая. Металлическая основа опоясывает его со всех сторон, немного нависая сверху (Приложение, рисунок 27).

С помощью столбиков. Данный вид закрепки применяется для установки мелких камней по всему изделию (Приложение, рисунок 28).

Клеевая или штифтовая. Применяется для ювелирных камней со сферическим основанием и жемчужин (Приложение, рисунок 29).

С помощью полуглухого каста. Отсутствие основы под вставкой создает эффект легкости и невесомости украшения (Приложение, рисунок 30).

Кармезиновая. Этот вид часто сочетается с другими вариантами закрепки, когда основная вставка фиксируется альтернативным методом (Приложение, рисунок 31) [39].

Конструктивные элементы ювелирных изделий. Касты. Кастом называют оправку для вставки. Это устройство, в котором вставка крепится. Каст является общей деталью для всех ювелирных изделий со вставками. Конструкция и техника исполнения каста зависит от вида ювелирного украшения (точнее его верхушки), размера вставки, формы и вида ее огранки.

По конструкции все касты делят на три группы: глухие, крапановые и корнеровые. Среди глухих каст различают низкие ободковые, с дном или без него, и царговые. Низкие ободковые касты с дном могут быть простыми, с рантом и ажурными. На рисунке 42 показаны низкие ободковые касты.

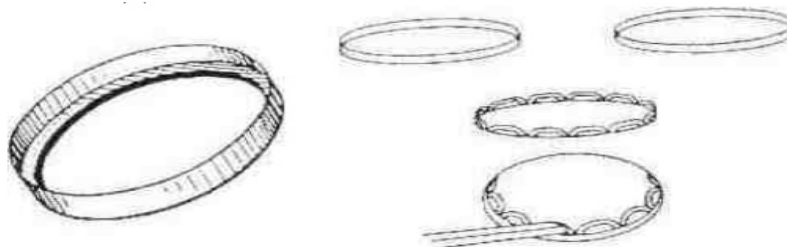

Источник: [22]

Рисунок 10 – Низкие ободковые касты

Ажурная часть и закрепляющий ободок представляют собой верхушку ювелирного изделия. На рисунке 11 показаны эскизы некоторых ажурных кастов.



Источник: [22]

Рисунок 11 – Глухие ажурные касты

На рисунке 12 показаны элементы конструкции крапановых кастов.

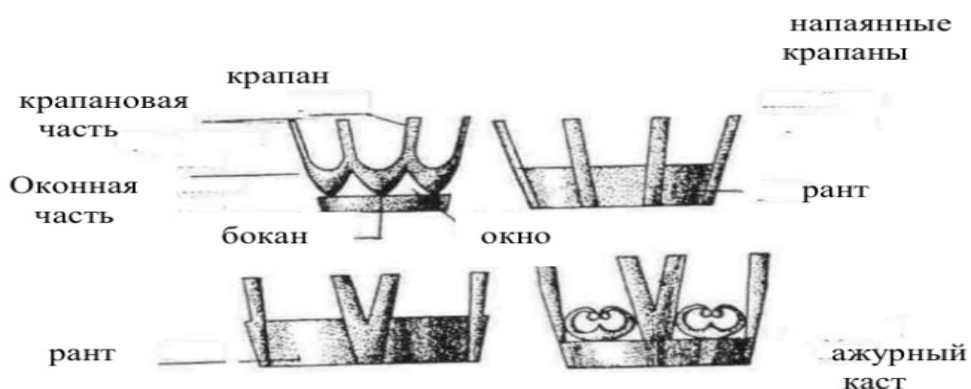

Источник: [22]

Рисунок 12 – Элементы конструкции крапановых кастов

Некоторые разновидности крапановых кастов приведены на рисунке 13.



Источник: [22]

Рисунок 13 – Разновидности крапановых кастов

При креплении бриллиантов, особенно бесцветных или почти бесцветных, крапаны делают из сплава белого цвета.

Корнеровый каст. Корнеровые касты бывают открытыми и встроенными. Открытый каст является переходной формой от глухого каста к корнеровому встроенному. К разновидностям корнеровых кастов относятся касты, получившие название каре, фаденовый и тиктовый приведены на рисунке 14.

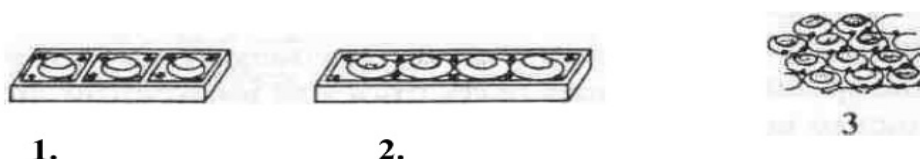

Источник: [22]

Рисунок 14 – корневых кастов. 1- каре, 2- фаденовый, 3- тиктовый.

Способ соединения деталей. Пайка- это процесс соединения металлических деталей с помощью расплавленного металла-сплава, называемого припоем. Припои представляют собой металлы и сплавы, которые вводятся в зазор между паяемыми деталями.

При пайке ювелирных изделий применяются два основных типа соединений: внахлестку и встык, при необходимости можно сочетать оба этих типа.

Способ создания форм изделия. Формы ювелирных изделий создают литьём по выплавляемым моделям, филигранью, штамповкой, вытяжкой, выколоткой, монтировкой разрозненных деталей и другими способами.

Виды замков. В ювелирном деле замки принято подразделять по признаку принадлежности к конкретному изделию: замки к серьгам, брошам, цепочкам, браслетам, колье, ожерельям. Они могут быть простыми, состоящими из одной – двух элементарных деталей, и сложными, состоящими из нескольких деталей, входящих одна в другую, в том числе и перемещающихся одна относительно другой. К простым замкам серег следует также отнести стержневые винтовые (рисунок 15-1), стержневые с фиксирующей защелкой (рисунок 15-2) и пружинистые с простой пружинистой (рисунок 15-3) и с поворотной прижимной (рисунок 15-4) защелками. Такие замки делают к дешевым серьгам и серьгам пуговичного типа.

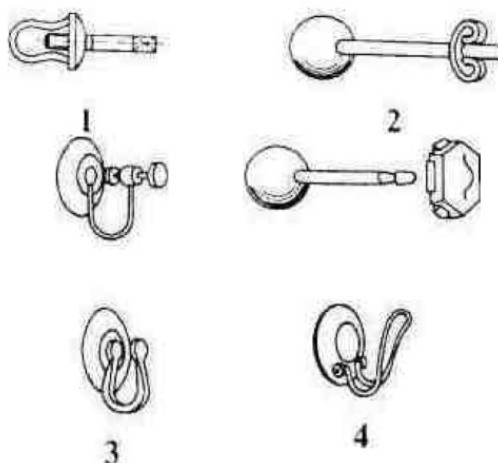

Источник: [22]

Рисунок 15 – Простые замки с серьгами. 1 – стержневые винтовые, 2 – стержневые с фиксирующейся защелкой, 3 – с пружинистой защелкой, 4 – с поворотной (откидной) защелкой

Более надежным считается пружинистый замок (рисунок 16-2). Его еще называют швензовым или английским. В замке две главные детали: пружинистый крючок и швенза. Швенза представляет собой откидывающуюся

лапку с замковым отверстием (окошком) для захвата и удержания пружинистого крючка.



Источник: [22]

Рисунок 16 – Элементы, конструкции серег. 1 – серьги на крючках, 2 – серьги с пружинным замком

Замки к брошам считают сложными. В брошах используют два типа замков: открытый и закрытый. На рисунке 17 схематично показаны простейшие варианты открытых замков.

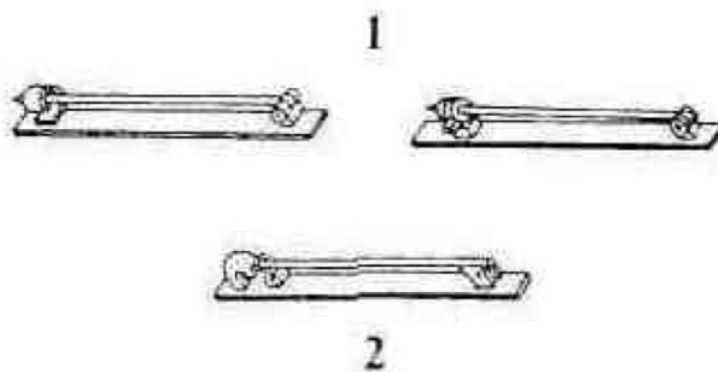

Источник: [22]

Рисунок 17 – Открытые замки брошей. 1 – Со свободным, открытым концом застежной иглы, 2 – со скрытым концом застежной иглы

К закрытым относятся замки, запирающее устройство которых предохраняет иглу от самопроизвольного расстёгивания. Основные типы таких

замков называются: шомпольный, визорный и револьверный (или барабанный). Наиболее надежным и удобным в обращении считается шомпольный замок. Запирающее устройство шомпольного замка в открытом положении показано на рисунке 18.



Источник: [22]

Рисунок 18 – Запирающее устройство шомпольного замка в открытом положении

На рисунке 19 показано запирающее устройство визорного замка в открытом и закрытом положениях.



Источник: [22]

Рисунок 19 – Запирающее устройство визорного замка. 1 – открытое положение, 2 – закрытое положение

Запирающее устройство револьверного замка конструктивно близко механизму визорного замка только вместо сквозного замкнутого паза для курка используется несквозной паз, открытый и в верхней, и в нижней частях

корпуса. В пазах путем защелкивания курка осуществляется удержание застежной иглы (рисунок 20).



Источник: [22]

Рисунок 20 – Запирающее устройство револьверного замка. 1 – открытое положение, 2 – закрытое положение

Рассмотрим типы замков, используемых при изготовлении цепочек, браслетов, коле и ожерелий. Выбор замка определяется, главным образом, размерами изделий. Для легковесных цепочек машинного плетения, особенно серебряных, используют простейшие замки типа петли, защелки винтовой (рисунок 21).

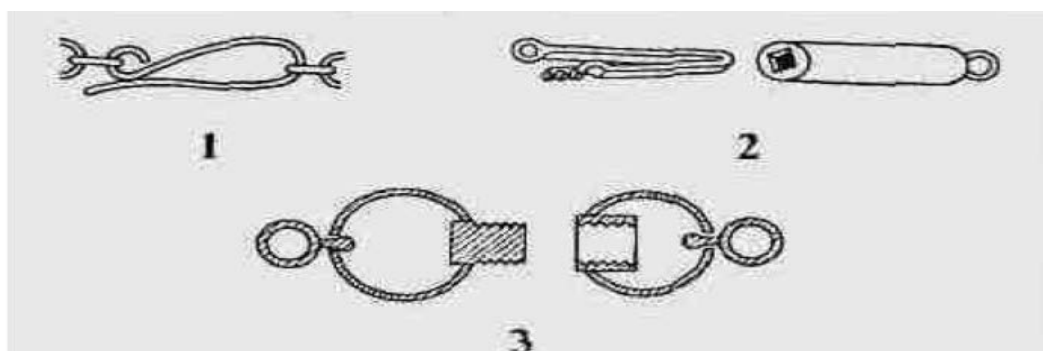

Источник: [22]

Рисунок 21 – Эскизы замков для легковесных цепочек. 1 – петля, 2 – защелка, 3 – винтовой

Для цепочек и браслетов машинного плетения чаще применяют замки типа карабин и шпрингельные (пружинные). Внешний вид некоторых из них приведен на рисунке 22.

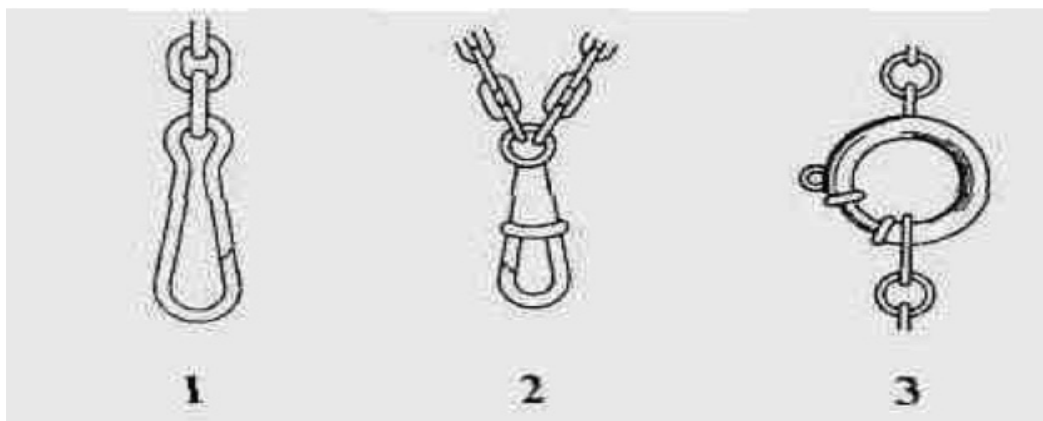

Источник: [22]

Рисунок 22 – Замки для цепочек и браслетов машинного плетения. 1,2 – карабины, 3 – шпрингельные

Более сложными выполняются замки для звенчатых (глидерных) браслетов, тяжелых цепочек, колье и ожерелий. Все они непременно имеют элементы предохранения от самопроизвольного расстегивания.



Источник: [22]

Рисунок 23 – Эскизы коробчатых замков с горизонтальной защелкой

На рисунке 24 показаны эскизы коробчатых замков с накидной или страховочной петлей, которые исключают их самопроизвольное расстегивание.



Источник: [22]

Рисунок 24 – Коробчатые замки с накидной петлей. 1 – со скобой на язычке, 2 – со скобой на корпусе

На рисунке 25 представлены эскизы замков с поворотной защелкой.



Источник: [22]

Рисунок 25 – Эскизы цилиндрических замков с поворотной защелкой

Разновидностей замков для ювелирных украшений значительно больше: кроме рассмотренных, используются штыковые, бугельные, линзовые и другие типы замков.

Комплектность:

- штучные;
- парные;
- гарнитуры;
- наборы.

Характер производства ювелирных изделий:

- единичный (до 200 шт.);
- серийный (более 200 шт.);

-индивидуальный (один авторский экземпляр).

Как видно из выше представленного текста данного пункта, классификация достаточно сложна и разнообразна, основные классификационные признаки: по назначению, по признакам и подгруппам, по материалу изготовления, по использованию драгоценных и цветных металлов, способов огранки камней и выбору драгоценных камней, видов ювелирной закрепки, по способу соединения деталей, по способу созданию форм изделий, видов замков, комплектности и характеру производства ювелирных изделий.

1.3 Требования, предъявляемые к ювелирным изделиям

Требования к изготовлению ювелирных изделий должны соответствовать требованиям стандарта ОСТ 117-3-002-95 «Изделия ювелирные из драгоценных металлов. Общие технические условия» В соответствии с этим документом к качеству ювелирных изделий предъявляются следующие требования:

Изделия серийного производства должны соответствовать техническому описанию.

Изделия единичного производства должны соответствовать рисунку и (или) авторскому образцу.

В изделиях могут быть незначительные варьирования элементов композиции, росписи или другой художественной отделки при условии сохранения сложности рисунка и высокого качества исполнения.

Материалы, применяемые для изготовления изделий, должны удовлетворять требованиям действующих стандартов и технических условий.

Изделия должны быть заклеены территориальной государственной инспекцией пробирного надзора Российской государственной пробирной палаты.

В изделиях из драгоценных металлов могут применяться детали из недрагоценных металлов только в том случае, если детали (часть деталей) не могут быть изготовлены из драгоценных металлов по техническим причинам.

Разрешается также использование неметаллических частей (вставок, эмали, черни).

Недрагоценные металлы, применяемые для изготовления изделий, находящиеся в непосредственном контакте с кожей и с пищевыми продуктами, должны быть из числа прошедших экспертизу в органах Государственного комитета санитарно-эпидемиологического надзора Российской Федерации.

Парные изделия (серьги, запонки) в случае, если иные требования не предусмотрены техническим описанием, рисунком и (или) авторским образцом, должны быть подобраны по размерам, форме, виду огранки, цвету вставок, а также характеру рисунка вставок.

Поверхности изделий могут быть равномерно шлифованными, полированными — доведенными до блеска, равномерно матовыми и фактурными — неполированными или частично полированными.

На поверхностях изделий (кроме поверхностей с эмалевыми покрытиями) не должно быть трещин, раковин и заусенцев, следов инструмента, волнистости, следов клея, пятен и потертостей (кроме натиров на пробирном камне, не являющихся браковочным признаком)

На нелицевой поверхности допускаются незначительные пористость, волнистость и следы инструмента, не ухудшающие внешний вид изделия.

Эмалевые покрытия изделий должны быть гладкими, блестящими, без сколов, трещин, пропусков, просветов, пятен и видимых под прозрачной эмалью дефектов металла. Кроме того, на эмалевых покрытиях изделий (кроме предметов сервировки стола и украшения интерьера) не должно быть царапин, пузырей (включений), пор, наплывов на канты и перегородки.

В изделиях с чернью рисунок должен быть заполнен без пропусков и просветов.

На черневых покрытиях предметов сервировки стола и украшения интерьера не должно быть более пяти рассредоточенных пор.

Сварные и паяные швы в изделиях должны быть плотными, ровными и не иметь прожогов. Со стороны лицевой поверхности изделия швы должны быть близкими по цвету к сплаву, из которого изготовлено изделие.

Штампованный, чеканный, филигранный, резной и гравированный рисунки на поверхности изделий должны иметь четкое изображение.

В реставрационных изделиях по согласованию с заказчиком допускаются дефекты, не поддающиеся исправлению.

Режущие кромки в изделиях (кроме клинков ножей, игл булавок) не допускаются.

Вставки, предназначенные для применения в изделиях, должны соответствовать требованиям действующих стандартов и технических условий.

Культивированный жемчуг в изделиях не должен иметь механических повреждений поверхности жемчужного слоя, исключая отверстия для закрепки (нанизывания) жемчуга.

Культивированный жемчуг в изделиях с двумя и более жемчужинами должен быть подобран по цвету, размерам и форме в соответствии с техническим описанием, рисунком и (или) авторским образцом.

Вставки должны быть закреплены в оправе неподвижно, если иное не предусмотрено художественным решением, при этом возможность выпадения вставок должна быть исключена.

При крапановой и корнеровой закрежке крапаны и корнеры должны быть заправлены, а концы их плотно прижаты к поверхности вставок. Крапаны должны быть расположены по периметру вставок симметрично, без перекосов, не перекрывая верхние грани короны и обеспечивая ее максимальный обзор, если иное не предусмотрено техническим описанием, рисунком и (или) авторским образцом.

При глухой закрежке касты должны обжимать вставки по рундисту плотно, без зазора. При этом, в случае отделки гризантом, рисунок гризанта должен быть четким и без разрывов.

Допускается крепить вставки из жемчуга, кораллов, янтаря, раковин, поделочного цветного камня, а также других непрозрачных материалов на клей в сочетании с глухой закрепкой или на клей и штифты.

Серьги, а также броши, разъемные браслеты и шейные украшения должны быть снабжены замками.

Замки в изделиях должны исключать самопроизвольное их открывание и быть удобными в использовании. Резьба винтового замка должна быть без пропусков и срывов.

Замки браслетов и брошей должны иметь предохранители.

Конструкция деталей крепления серег и брошей должна обеспечивать правильное положение изделий при эксплуатации в соответствии с их назначением и художественным решением.

Булавки в изделиях должны быть упругими, с заостренными концами и не должны выступать за пределы изделия, если иное не предусмотрено техническим описанием, рисунком и (или) авторским образцом.

Шарнирные соединения в изделиях должны обеспечивать подвижность деталей без их перекосов и люфтов.

Цепочки должны обладать гибкостью, не должны иметь деформированных звеньев, звеньев с расслоением металла, а также перевернутых звеньев, изменяющих рисунок цепочки.

В цепочках, изготовленных из проволоки диаметром менее 0,35 мм, не должно быть более двух спаев между звеньев.

Кроме требований к качеству изготовления при проектировании и создании художественного изделия необходимо обращать внимание на показатели эстетических и эргономических свойств. Например: оригинальность, стилевое соответствие, соответствие моде, композиция изделия, создание максимального удобства при использовании.

Соблюдать требования к качеству ювелирных изделий очень важно, так как несоблюдение их может привести к браку, могут быть нарушены эстетические и эргономические свойства изделия [1].

2 Формирование ассортимента ювелирных товаров на примере торгового предприятия «Анютины глазки»

2.1 Характеристика предприятия и объекта исследования

Предприятием ИП Величко А.В. руководит индивидуальный предприниматель без образования юридического лица (сокращенное название предприятия: «Анютины глазки»). Организационно-правовая форма – индивидуальный предприниматель, без образования юридического лица. Его предпринимательская деятельность подтверждается Свидетельством о внесении записи в Единый государственный реестр индивидуальных предпринимателей. Имеет ювелирную лицензию Государственной Инспекции Пробирного Надзора (ГИПН).

Наименование организации: ИП Величко А.В. (магазин «Анютины глазки»).

Юридический адрес: 690080, Приморский край, г. Владивосток, ул. Борисенко 100б, кв. 84.

Место торговли: 690080, Приморский край, г. Владивосток, ул. Интернациональная 57/1.

Основными видами деятельности торгового предприятия является:

- организация торговли ювелирных товаров;
- проведение товарообменных операций;
- оптовая закупка и розничная продажа товара.

Магазин обслуживает контингент покупателей с различным уровнем дохода. Ювелирный магазин находится в одном из наиболее проходимом районе нашего города. Размер арендуемого пространства составит 15 квадратных метров. Торговая точка располагаться в удобном месте, как для пешеходов, так и для людей, имеющих свой автомобиль. Рядом находятся автобусные остановки, а также магазин имеет собственную парковку. Это позволяет привлечь большую аудиторию клиентов. Арендная плата составит 50 тыс. рублей в месяц.

Несмотря на сравнительно высокую стоимость аренды, плюсов от размещения гораздо больше, чем минусов. Высокая проходимость обеспечивает практически постоянный приток клиентов, вне зависимости от времени года. Кроме этого, аудитория посетителей настолько велика, что значительных вложений в рекламу магазина не требуется.

Дизайну и обустройству торговой точки уделяться особое внимание. Самое главное в оформлении ювелирного магазина – это торговое оборудование. Магазин оборудован железной дверью, сигнализацией, кассовым аппаратом, прозрачными стеклянными витринами, высокими витринами и прилавками, мебелью с прозрачными элементами и зеркалами. Также установлено хорошее освещение торговой точки и подсветка витрин магазина.

В магазине «Анютины глазки» работают 9 человек. Из них: генеральный директор, три продавца-кассира, бухгалтер, товаровед, грузчик, охранник, уборщица.

Режим работы магазина с 10:00 до 20:00 без выходных. При его составлении были учтены основные факторы: объём покупательских потоков в районе его деятельности и их распределения в течение дня.

График выхода на работу рационален, так как соблюдается продолжительность рабочего времени, предусмотренная трудовым законодательством. Предусматривается время на подготовительную – заключительную работу с включением его в рабочее время, обеспечивается ритмичное чередование труда и отдыха работников в течение месяца.

При снижении уровня качества труда, как правило, это невыполнение работниками своих функций, нарушении трудовой дисциплины, плохое обслуживание покупателей и другие упущения в работе, к работникам применяются дисциплинарные наказания в виде штрафа. А работникам, которые усердно выполняют свою работу, или работают сверхурочно, получают премию, которая составляет 7% от основной заработной платы. Каждый новый работник в течение трех месяцев находится на испытательном сроке, по завершению которого ему повышают заработную плату. Структура

аппарата управление торгового предприятия представляется линейной системой. Она предполагает непосредственное подчинение всех категорий работников руководителю организации.

Использование торгового оборудования связано с общей площадью, планировкой помещения, особенностью товаров, формой продажи.

В магазине имеется четыре ювелирные низких витрины. Из них одна предназначена для изделий из серебра, другая для обручальных колец, третья для ювелирных изделий с бриллиантовыми вставками, последняя для всех изделий с различными камнями. Две вертикальные стеклянные витрины, предназначенные для выставки цепочек из серебра и золота. В подсобном помещении используют следующее оборудование: подтоварники для хранения товаров в упакованном виде (мешках, ящиках), стеллажи для хранения распакованных товаров, два сейфа, микроволновка, чайник, стулья для отдыха персонала. Всё торговое оборудование, используемое в магазине, соответствует экономическим, эргономическим, эстетическим, техническим, санитарно-гигиеническим требованиям.

Рабочее место продавца закрытое, так как продавец работает с дорогим товаром. В правилах работы предприятий розничной торговли особое место уделяется требованиям, предъявляемым к продавцам, которые должны быть терпеливыми, внимательными, предупредительными, вежливыми и корректными.

Продавец должен хорошо знать ассортимент товаров, их характеристику, назначение, способы использования и ухода за ними. В правилах же сформулированы и другие профессиональные требования к продавцам, а также предусмотрен раздел, касающийся контроля за их соблюдением.

Формирование торгового ассортимента – одна из основных функций организации розничной торговли, определяющая его конкурентоспособность [1].

Предприятие производит разгрузку, транспортировку товаров, приёмку их по количеству и качеству, хранение, подготовку к продаже, продажу.

Основная деятельность предприятия, связана с продажей товаров и обслуживанием покупателей, отбором, расчётом за товары и т. д.

Объектом исследования является торговая витрина, реализующая продажу обручальных колец. В настоящее время витрина выложена, указано на рисунке 60.

2.2 Формирование ассортимента

Основой торгово-хозяйственной деятельности является закупочная работа. Работа по закупкам товаров включает комплекс взаимосвязанных коммерческих операций, к числу которых относят:

- изучение и прогнозирование покупательского спроса;
- определение потребности в товарах;
- выявление и изучение источников закупки и выбор поставщиков;
- установление хозяйственных связей с поставщиками, включая разработку и заключение договоров поставки;
- контроль исполнения договоров и хода поставки товаров [26].

В настоящее время состав поставщиков магазина является постоянным.

Выбор поставщика в основном зависит от предлагаемого ассортимента и цен за единицу товара.

Торговое предприятие «ИП Величко А.В.» работает с известными дилерскими сетями, работающими на территории России. С каждым из них заключен договор на возврат товара, если коллекция плохо продается. В таблице 2 представлены поставщики и поставляемая ими продукция.

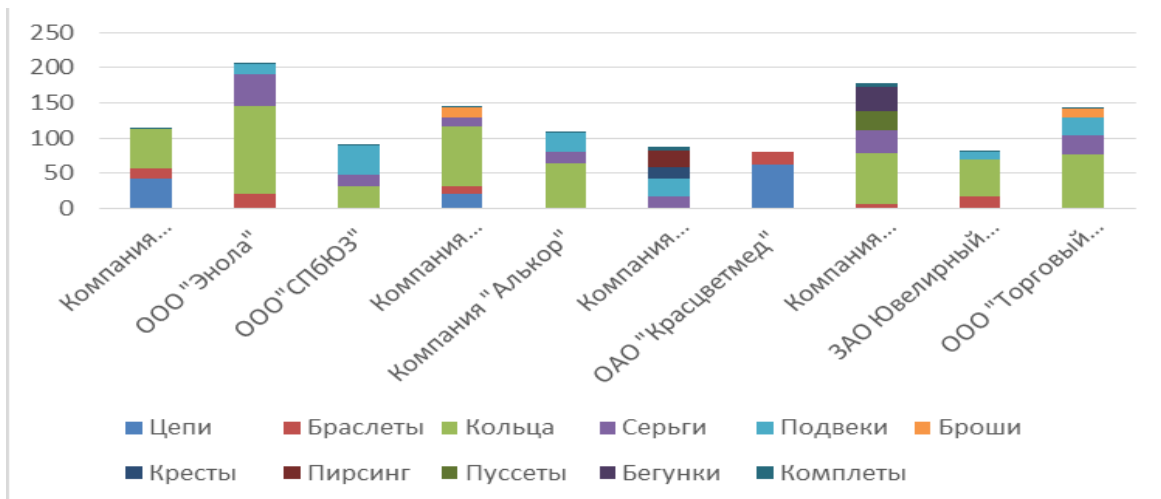

Источник: [данные оперативной отчетности предприятия по состоянию на 2018 год]

Рисунок 26 – Основные поставщики, представленные в магазине «Анютины глазки»

Согласно договору, товары поставляются в магазин по заявкам, в которых указывается наименование товара, его количество. Заявка заверяется подписью предпринимателя и печатью. Если поставщик по каким-либо причинам не может выполнить частично или полностью заказ, то он обязан об этом оповестить предпринимателя, который делал заявку. Поставщики обязаны доставлять товар своим транспортом и за свой счет. Поставка должна сопровождаться всеми необходимыми документами. Право собственности на товар переходит к магазину в момент подписания сторонами товарно-транспортной накладной [40].

На рисунке 27 представлен видовой ассортимент ювелирных товаров в магазине «Анютины глазки».

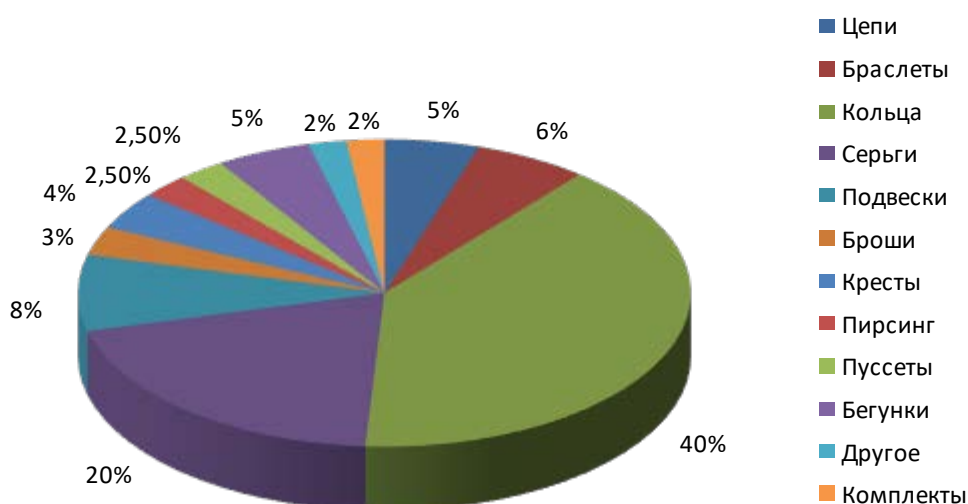

Источник: [данные оперативной отчетности предприятия по состоянию на 2018 год]

Рисунок 27 – Видовой ассортимент ювелирных товаров, представленный в магазине «Анютины глазки»

Из рисунка 27 можно сделать вывод, что большую часть представленных ювелирных товаров занимают кольца.

В ассортименте магазина «Анютины глазки» присутствуют все ювелирные изделия только 585 пробы. В состав красного золота 585 пробы входит чистого желтого металла 58,5%, меди в сплаве 33,5%, а остальные 8% составляет серебро в совокупности с другими лигатурными металлами. В сплав белого золота 585 пробы вместо меди добавляется никель или палладий, которые и окрашивают металл в белый цвет. Существуют ещё множество сплавов с золотом, которые выдают различные цвета. Синий цвет золота получается за счет добавления в сплав железа и хрома. При соединении аурума с калием можно добиться оливкового оттенка сплава. Сплав фиолетового цвета получается при соединении аурума с алюминием или с калием.

Ювелирные изделия, представленные в магазине, подразделяются по виду драгоценного металла из белого и красного золота. На рисунке 28 изображено в каком количестве и из какого драгоценного металла состоят изделия.

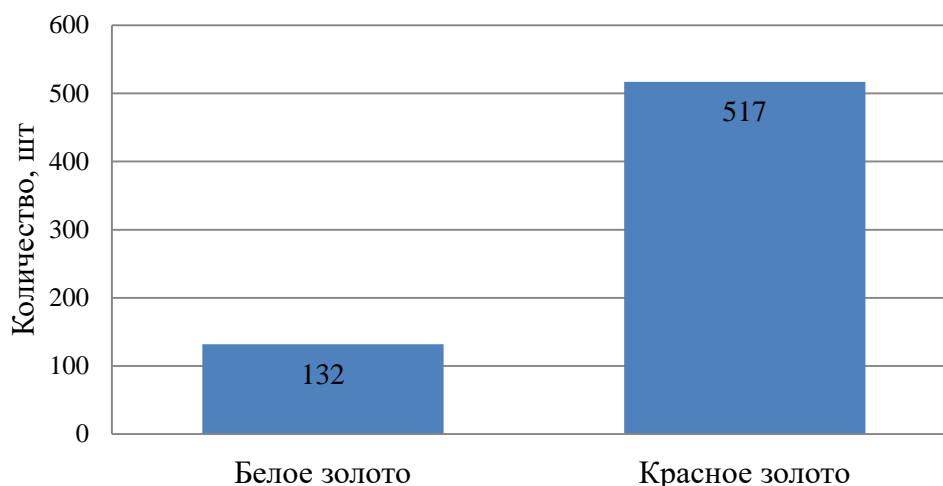

по виду

Источник: [данные оперативной отчетности предприятия по состоянию на 2018 год]

Рисунок 28 – Ювелирные изделия, представленные в магазине «Анютины глазки», подразделяемые по виду драгоценного металла, из белого и красного золота

Выкладка в магазине «Анютины глазки» представлена в виде, 80% планшетной выкладки товаров и 20% композиционной. Принцип прост: чем более дорогостоящие, неповторимые, эксклюзивные ювелирные изделия вы демонстрируете, тем эффективнее будет применение композиционной выкладки. И наоборот, наличие планшетной выкладки визуально подает сигнал покупателю, что магазин предлагает товары по доступным ценам.

Таким образом формируется поток целевых покупателей. Кроме того, при применении этого способа покупатель легко ориентируется, в каком месте торгового зала находятся доступные товары массового спроса, а где представлены дорогие эксклюзивные изделия.

Объектом работы являются обручальные кольца, рассмотрим их по размеру, материалу и видам вставки.

На рисунке 29 показано как выставлена витрина с обручальными кольцами в настоящее время.



Рисунок 29 – Витрина с обручальными кольцами, представленных в магазине «Анютины глазки»

На рисунке 30 показаны размеры обручальных колец и их количество, представленные в ассортименте магазина «Анютины глазки».



Рисунок 30 – Размер и количество обручальных колец, представленных в магазине «Анютины глазки»

Из рисунка 30 можно сделать вывод, что наибольшим количеством обручальных колец, представленных в магазине является 17 размер. Всего в магазине «Анютины глазки» 178 штук обручальных колец. Из них 40 штук изготовлено из белого золота 585°, 37 штук изготовлено из красного и белого золота 585° и 101 штука из красного золота 585°.

Рассматривая полный ассортимент ювелирных изделий, представленный в магазине, создана диаграмма среднего чека, для удобства видения ценового параметра на рисунке 31.

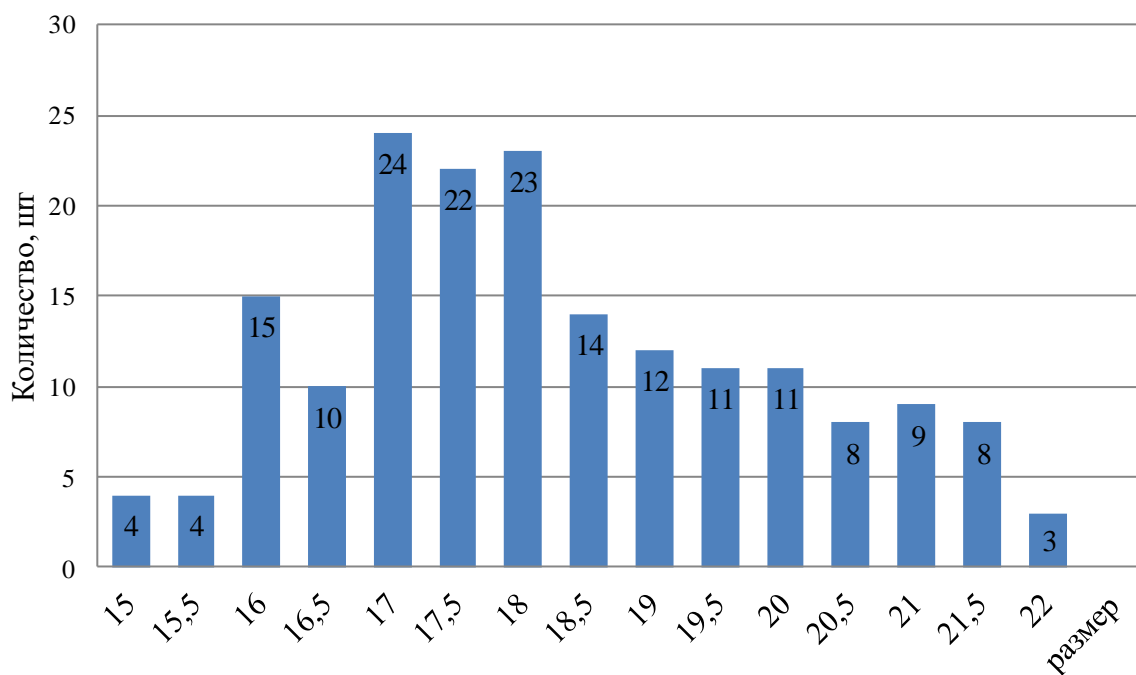

Рисунок 31 – Средний чек всего ассортимента, представленного в магазине «Анютины глазки»

Средний чек нужен предприятию для того, чтобы понимать сколько в целом продаётся товара сегодня, за неделю, либо за месяц и какую прибыль мы можем получить. В разные сезоны года средний чек меняется. Рассмотрим и сверим на рисунке 32.

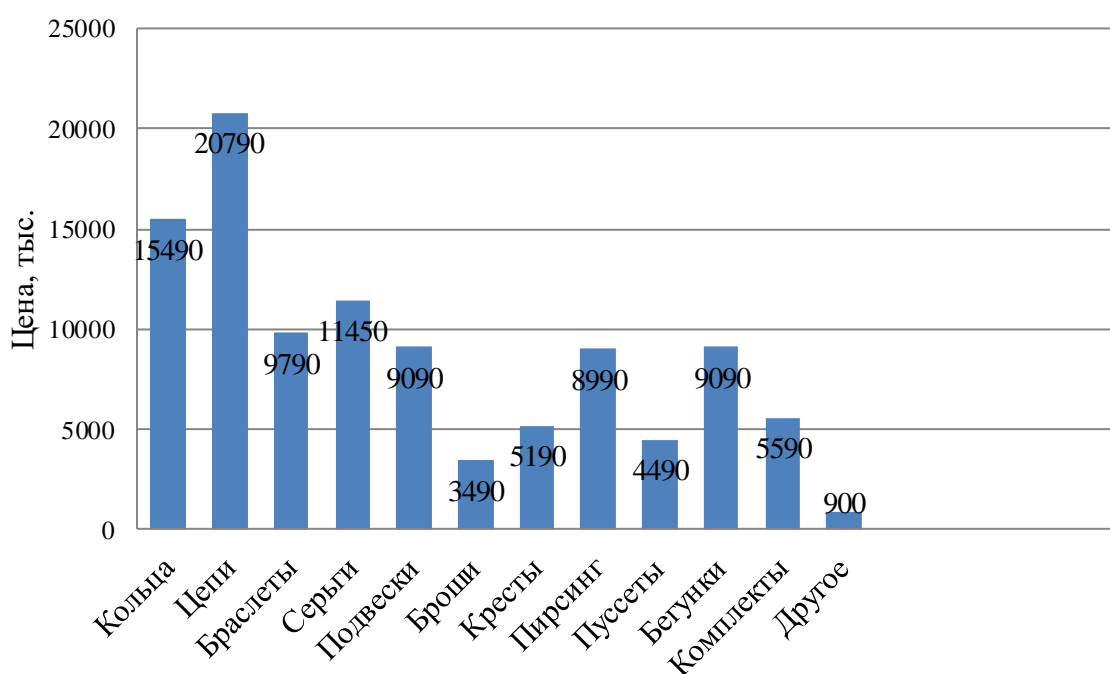
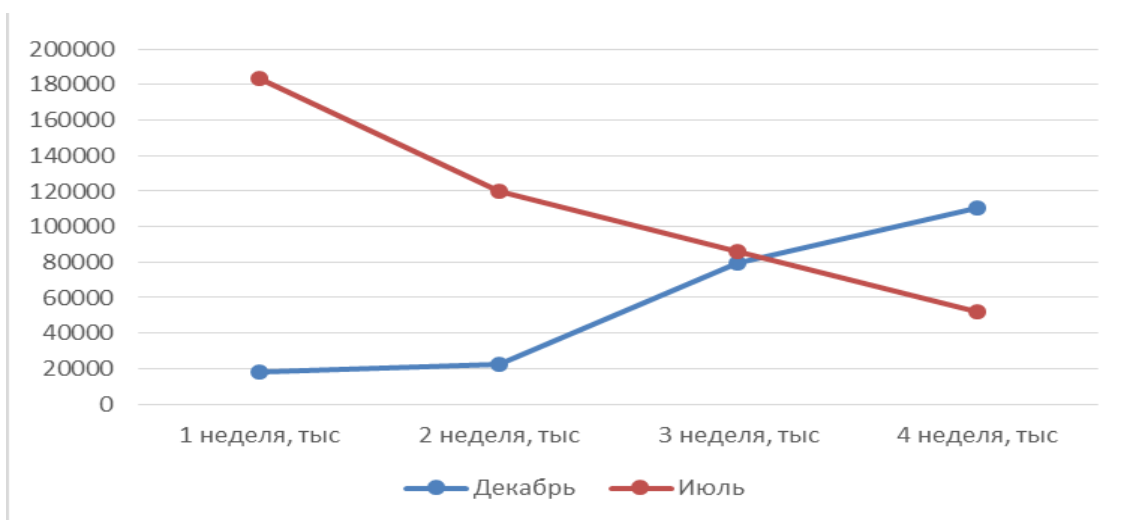

Источник: [данные оперативной отчетности предприятия по состоянию на 2018 год]

Рисунок 32 –Средний чек за два месяца, в магазине «Анютины глазки»

Как видно из рисунка 32, в декабре средний чек за месяц составляет 230700 тысяч рублей, а летом средний чек на много выше, за июнь месяц составляет 442000 тысяч рублей.

Рассмотрим диапазон цен на обручальные кольца (рисунок 33).



Рисунок 33 –Диапазон цен на обручальные кольца, представленных в магазине «Анютины глазки»

Из рисунка 33 видно, что наибольшее количество обручальных колец находится в диапазоне от 10000 до 20000 тысяч рублей.

На рисунке 34 представлено количество обручальных колец без вставки и со вставками фианитов и бриллиантов.

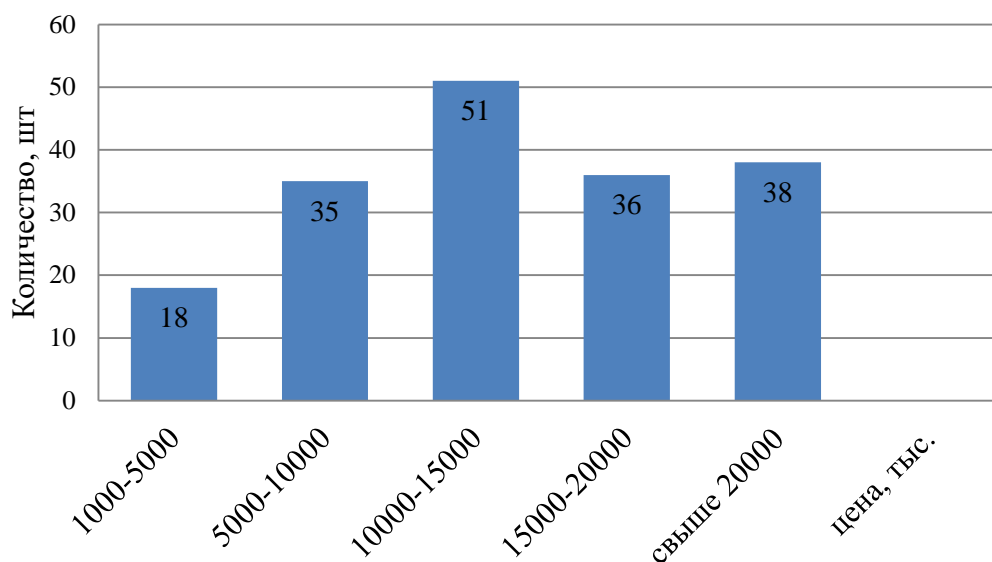
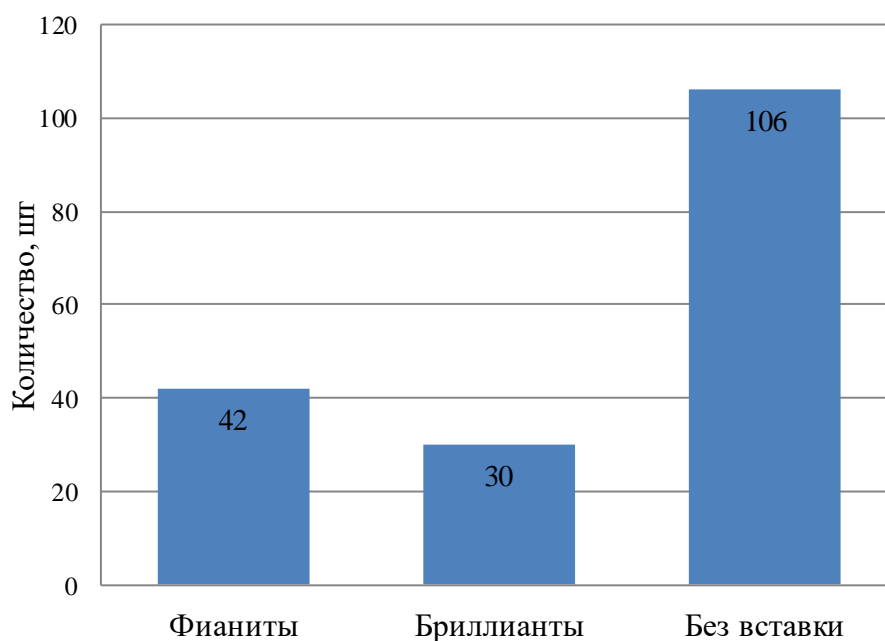

по виду вставки

Рисунок 34 – Количество обручальных колец без вставки и со вставками фианитов и бриллиантов, представленных в магазине «Анютины глазки»

Из рисунка 34 видно, что наибольшее количество – без вставки, так как находятся в доступном ценовом диапазоне и пользуются спросом у покупателей, не зависимо от финансовой ситуации в стране. На рисунке 35 показано какое количество обручальных колец и от каких производителей, представлены в магазине.



Рисунок 35 – Количество обручальных колец, представленных в магазине «Анютины глазки» от производителей.

Разрабатывая рекомендации и предложения хочется предложить магазину «Анютины глазки», уделять больше внимания клиентам и разрабатывать интересную механику рекламной компании. Представлять бонусы, акции и скидки. В пример тому, может послужить предложения:

Об обручальных кольцах молодоженам:

«Второе кольцо в подарок». Акция распространяется на обручальные кольца с бриллиантами и дизайнерские модели, в подарок клиент получает кольцо меньшей стоимости. Либо при покупке обручальных колец в ювелирном магазине «Анютины глазки», Вы получаете бонус 15%.

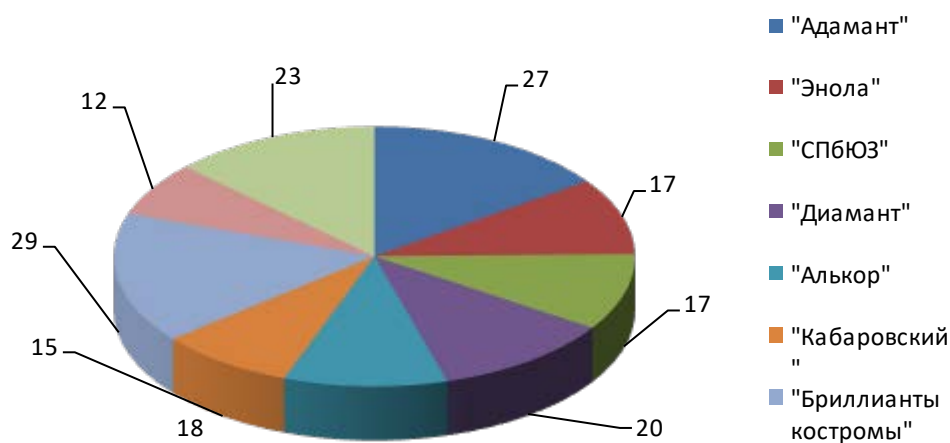
«Обручальные кольца знаменитостей». Сегодня все чаще молодожены интересуются, какие же обручальные кольца носят другие люди- друзья, состоятельные люди, знаменитости. Составить и подобрать каталог, распечатать его с красивыми фотографиями со свадеб знаменитостей и предлагаться молодоженам, показывать схожие модели с вашим ассортиментом.

Акция именинникам:

«В тот незабываемый день (или на следующий), приобретая у нас подарки, Вы получаете бонус минус 15% на выбранные украшения.

Камень месяца. На определенные ювелирные изделия с камнем месяца Вы получаете скидку 10 %.

Камень мая: «Изумруд» - драгоценный камень, который относится к лучшим драгоценным камням. На изумруд в мае месяце, скидка 10%.

Июнь: «Рубин» - относится к высокой по ценности категории камней — драгоценным камням, наряду с бриллиантом, сапфиром, изумрудом и александритом.

Июль: «Сапфир» - разновидность минерала корунд – своим красивым блеском и твердостью, уступающей только алмазу, привлекал внимание людей с древности. Значение камня сапфир было связано прежде всего с его цветом.

Август: «Александрит» - александрит известен своим необычным свойством кардинально менять окраску в зависимости от освещения.

Сентябрь: «Алмаз» - популярность бриллиантов несколько не уменьшилась по сравнению с 18 веком, но изменились традиции их «ношения». Если раньше такие дорогостоящие украшения были доступны только для знати, то сегодня редкая женщина не имеет в шкатулке хотя бы пары бриллиантовых колечек или сережек. Хотя, самые крупные экземпляры по-прежнему доступны очень немногим. Магазин «Анютины глазки» в сентябре заботится о каждой женщине и предоставляет ей возможность приобрести и пополнить свою коллекцию бриллиантов.

Октябрь: «Жемчуг» - это единственный в своем роде ювелирный материал, практически не требующий обработки. Магазин «Анютины глазки» выбирает натуральность и естественность и предоставляет такую возможность и всем женщинам.

Ноябрь: «Топаз» – элегантный камень изысканности и мудрости. Энергетика позволяет использовать магические свойства топаза и как амулета, так и талисмана. Дарите своим любимым заботу, а магазин «Анютины глазки» поможет Вам в этом.

Декабрь: «Опал» - прекрасный талисман для всех, кто желает коренным образом переменить свою судьбу. Камень отлично подойдет людям,

занимающимся творчеством, стремящихся к раскрытию своих талантов. А впереди Новый год, новые планы и мечты.

Январь: «Бирюза» - у многих народов мира считалось, что бирюза – это камень, вызывающий сильную любовь, так дарите же тот камень всем своим любимым. Поддерживаете и вдохновляйте свои вторые половинки.

Февраль: «Гранат» - считается камнем влюбленных. Чтобы выразить своё признание и любовь. Магазин «Анютины глазки» любит своих покупателей и хочет предоставить Вам возможность, высказать и показать чувства своим любимым людям в виде ювелирных изделий.

Март: «Аметист» - это символ искренности, преданности и чистосердечия. Аметист также считается камнем верности и вечной любви. Согласно преданию, святой Валентин носил кольцо с аметистом с вырезанным изображением Амура. В честь 8 марта говорите своим дамам о преданной любви и искренних чувствах, а аметист подтвердит это в ювелирных украшениях.

Апрель: «Агат»- согласно древней легенде, это глаз небесного орла, который упал на Землю во время битвы между светлыми и тёмными силами и превратился в камень. С тех пор камень-глаз смотрит на людей, и отделяет злые дела от добрых. Сотни легенд и мифов повествуют об этом загадочном и удивительном камне, который олицетворяет око творца, символизирует добро, обладает магическими и лечебными свойствами, и даже обеспечивает защиту.

Заключение

В работе представлена классификация ювелирных изделий по следующим признакам: общему назначению; целевому назначению; материалу изготовления; способу производства; характеру обработки поверхности и (или) отделке; фасонам (форме, конструкции изделия, замка); при наличии вставки – виду ее огранки и способу закрепки; видам изделия. Важным признаком является назначение ювелирных изделий.

Работа содержит основные потребительские свойства ювелирных изделий. Главными из потребительских свойств являются безопасность, функциональные, эргономические и эстетические.

Ювелирное умение появилось в глубочайшей древности. Золото и серебро давно приняли на вооружение в древнерусском искусстве. Главными материалами в производстве ювелирных продуктов считаются добропорядочные (драгоценные) сплавы и их сплавы, ценные, полудрагоценные и поделочные камни, искусственные камни, стекло, керамика, кость, эмаль, пластические массы.

В начале для производства ювелирных продуктов человек принял на вооружение только лишь исключительно золото, после этого со временем стал использовать серебро, ценные и полудрагоценные камни, жемчуг, янтарь, ну а в наши дни и выращенные в особых условиях камни, что по наружным данным и физико-химическим свойствам не уступают природным: изумруду, гранату, бирюзе, опалу, малахиту [36].

В процессе проведения исследования, были сделаны следующие выводы, что рынок ювелирных изделий в России непрерывно совершенствуется и расширяется. Число отечественных производителей растёт, они занимают достойное место среди предприятий ювелирной промышленности России.

В Гильдии ювелиров России, считают, что проблем в отрасли несколько. Проблема № 1 – спад объема производства и продаж, падение спроса. За последние три года уменьшился средний вес изделий, выпускаемых из золота с 2,6 грамм до 1,9 грамм, говорят специалисты. Падает экспорт, в 2016 году –

минус 34 %. К этим проблемам добавляются претензии банков, не получающие свои деньги, которые выдали кредиты на ювелирное дело и налоговым органам, которые подозревают ювелирные компании в создании схем по уклонению от уплаты НДС [2].

Ювелирные компании в свою очередь считают эти претензии неправомерными. Не очень охотно российские банки дают ювелирам кредиты, считая отрасль зоной повышенного риска. Растут штрафы и число проверок выполнения требований законодательства в области регулирования оборота драгоценных металлов и драгоценных камней.

В условиях снижения доходов населения трудно ожидать роста продаж ювелирных изделий. Эксперты ожидают снижения продаж в пределах 10-12 % в 2018 году [6].

Несмотря на все старания, в целом ситуация в отрасли остается весьма плачевной. Консервативный рынок с трудом перестраивается под новые реалии, предложение по-прежнему превышает спрос.

Для ювелирного рынка подобные изменения скорее можно считать плюсом, чем минусом. Смена конъюнктуры рынка дает возможность отсеять малый бизнес, неконкурентоспособных игроков с рынка, предоставив шанс сильным брендам открывать новые направления на ювелирном рынке [25].

При проведении исследований и анализов, представленных в данной работе магазина «Анютины глазки» мы можем сформулировать следующие выводы:

1. В видовой структуре ассортимента магазина «Анютины глазки» преобладают кольца и серьги.
2. Средний чек всего ассортимента магазина «Анютины глазки» составляет: кольца- 15490, цепи- 20790, браслеты- 9790, серьги- 11450, подвески- 9090, броши-3490, кресты- 5190, пирсинг- 8990, пуссеты- 4490, бегунки- 9090, комплекты- 5590.
3. Средний чек в декабре за месяц магазина «Анютины глазки» составляет 230700 тысяч рублей, а летом средний чек на много выше,

за июнь месяц составляет 442000 тысяч рублей. Очевидно, что большая часть продаж происходит в тёплое время года и во время праздников.

4. Наибольшим количеством обручальных колец, представленных в магазине «Анютины глазки» является 17 размер.
5. Наибольшее количество обручальных колец магазина «Анютины глазки» находится в ценовом диапазоне от 10000 до 20000 тысяч рублей
6. Наибольшее количество обручальных колец в магазине «Анютины глазки», без вставки, так как находятся в доступном ценовом диапазоне и пользуются спросом у покупателей, не зависимо от финансовой ситуации в стране.
7. По ассортименту магазина «Анютины глазки» сделаны рекомендации и предложения.

Список использованных источников

1. ОСТ 117-3-002-95 Изделия ювелирные из драгоценных металлов.
2. Айлова Г.Н., М.П. Васильева, Петренко И.А. и др. Товароведение и экспертиза металлохозяйственных и ювелирных изделий. - СПб: Питер. – 2015.
3. Айлова Г.Н, Васильева М.П., Петренко И.А., Рыженко Г.Н. Товароведение и экспертиза металлохозяйственных и ювелирных товаров. Москва 2005 г., 304 стр.
4. Анн Х., Багиев Г.Л., Тарасевич В.М. Маркетинг: Учебник для вузов. 3-е изд. / Под общ. ред. Г.Л. Багиева. - СПб.: Питер, 2010. - 736 с.
5. Антипин, Ф.А. Ювелирный рынок России: современное состояние и тенденции развития / Ф.А. Антипин // Экология и безопасность жизнедеятельности: сб. статей XI Межд. науч.-практ. конф. / МНИЦ ПГСХА. - Пенза: РИО ПГСХА, 2011. - С. 3-6.
6. Артюх Т.М. Товароведная характеристика ювелирных драгоценностей. Теория и практика: Монография - М.: КНТЭУ, 2015 - 303 с.
7. Березин И.С. Маркетинговый анализ: Принципы и практика, российский опыт. - М.: Изд-во Эксмо, 2008. - 400 с.
8. Воронина, Ю. Камушки-то непростые // Российская бизнес-газета. - № 914 (36) от 17.09.2017.
9. Дашков Л.П., Памбухчиянц В.К. Коммерция и технология торговли. – М: Издательско-торговая корпорация «Дашков и Ко», 2012 – 417 с.
10. Дихтль Е. Хершген Х. «Практический маркетинг»: Учебное пособие / Пер. с нем. А. М. Макарова; Под ред. И. С. Минко. - М.: Высш. шк. 2007г. - 548 с.
11. Дронова Н.Д. Ювелирные изделия: Справочник - энциклопедия. - М.: Экономика, 2006; 72 стр.
12. Журнал "Русский Ювелир" август, 2017 года Ювелирный рынок России: в условиях турбулентности.
13. Зрезарцев М.П. Зрезарцев В.М. Товароведение непродовольственных товаров /Учеб. пособие - М.: 2014 - 263 с.

14. Карнилов Н.И., Солодова Ю.П. Ювелирные камни. - М.: Недра, 2007. 282 стр.
15. Контроль качества и экспертиза ювелирных товаров: [Электронный ресурс]. - Режим доступа: [http:// www. revolution. allbest.ru](http://www.revolution.allbest.ru).
16. Логинов В. Д. - ред. В. Е. Михаленко. Ювелирные товары и часы, учебник для проф.-техн. училищ – Экономика., М., 1984г. с. 188.
17. Логинов В.Д. Ювелирные товары и часы. - М.: Экономика, 2009; 181 стр.
18. Маркетинг по нотам: практический курс на российских примерах: Учебник/Под ред. проф. Л.А. Данченко. - М.: ООО «Маркет ДС Корпорейшн», 2010. - 758с.
19. Мельниченко Т.А. Товароведение ювелирных товаров и товаров народного художественного ремесла: Пособие - 2002 - 352 с.
20. Моисеинко Н.С. Товароведение непродовольственных товаров часть 2. Ювелирные товары. - Ростов-на-Дону: 2011; 320 стр.
21. Обзор российского рынка ювелирных изделий 2017, ассоциация «Гильдия ювелиров России», 2017.- 71с.
22. Орловский Э.И. Товароведение ювелирных товаров и часов. - М.: Экономика, 2012. - 176 с.
23. Плешев А.М. Классификация и ассортимент ювелирных изделий. Кооперативная торговля ювелирных изделий. - М.: 2008
24. Простаков С.В. Ювелирное дело. - Ростов - на Дону: Феникс, 2009.
25. Романова Л.Ф. Современное ювелирное искусство. - М.: 2010
26. Сапожникова, Ю.Е. Стратегическое планирование как основа перспективного развития холдинга ювелирной отрасли промышленности / Ю.Е. Сапожникова // Бизнес в законе. – 2017. – № 1. – С. 279–281.
27. Седеков Р.С. «Основы маркетинга». - М.: Бизнес-книга, 2009 г. - 400 с.
28. Селиванкин С.А. и др. Технология ювелирного производства, 1978г.
29. Селиванкин С. А. Тарасов С.В. Ювелирные изделия и часы. ИЗД. 3-е, переработ. и доп. М., «Экономика», 1967. 176 с.

30. Сорокина. М. Ювелирный рынок: «Кто не сможет, тот уйдет». – <http://www.ksonline.ru/stats/-/id/2854/>
31. Статистика коммерческой деятельности./ Башина О. Э., Беляевский И. К. и др. -М.: Финстатинформ, 2014. - 288 с.
32. Сыцко, М.Н. Миклушева В.Е. Товароведение непродовольственных товаров. Под ред. - Минск: Высшая школа, 2009.
33. Теплов В.И. Коммерческое товароведение /Учебник - М.:
34. Хруцкий В.Е., Корнеева И.В. Современный маркетинг: Настольная книга по исследованию рынка: Учебное пособие. - 3-е изд., перераб и доп. - М.: Финансы и статистика, 2003. -560.: ил.
35. Черчилль Гилберт А. Маркетинговые исследования. – СПб.: Питер, 2010.
36. Шаталова И.В., Скурлов В.В. Ассортимент отечественной ювелирной промышленности. - М.: 2010
37. Шепелев А.Ф., Гутурова И.А., Шмелев А.В. Товароведение и экспертиза ювелирных товаров и часов: учебное пособие. Ростов-на-Дону: МарТ, 2010. -192 с.
38. Шнаппауф Р. Практика продаж. – М., 2013.- 324 с.
39. Ювелирные товары. Коммерческое товароведение. - М.: 2010
40. Ювелирный ритейл РФ в 2016-2017 гг., прогноз до 2018 года 172 с.
41. Ювелирный рынок: [Электронный ресурс]. - Режим доступа: <http://www.businessman.ru>.



Рисунок 11 – Обработка «Розой»



Рисунок 12 – Бриллиантовая огранка

1- вид снизу, 2-основные грани низа, 3- калетта (увеличена), 4- клинья низа, 5- вид сбоку, 6-рундист (увеличен), 7-вид сверху, 8- парные клинья верха, 9- корона (верх), 10- павильон (низ), 11- основные грани верха, 12-площадка, 13- грани звезды (одинарные клинья верха).

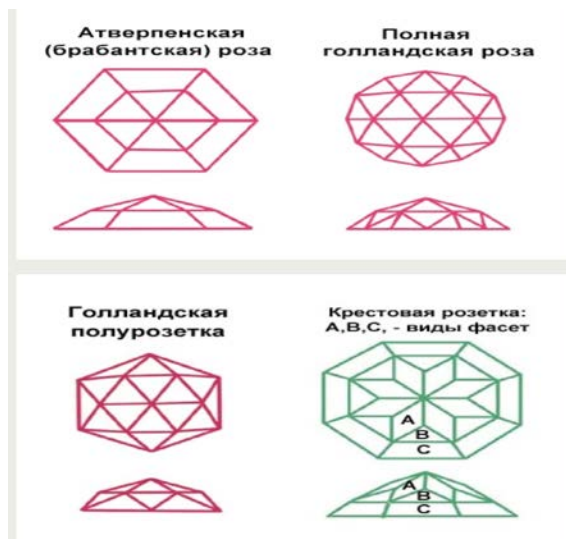

Рисунок 13 – Огранка «Восьмёрка»

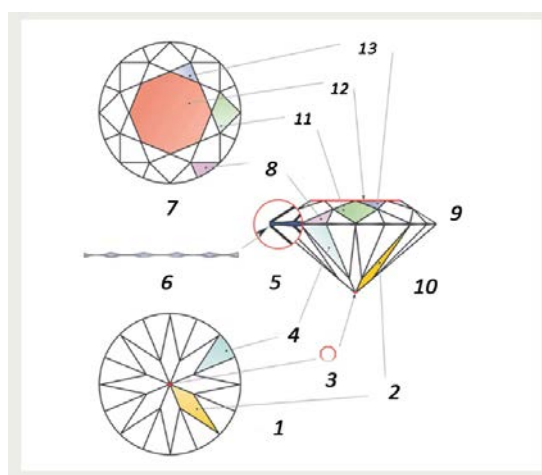

Рисунок 14 – Ступенчатая огранка

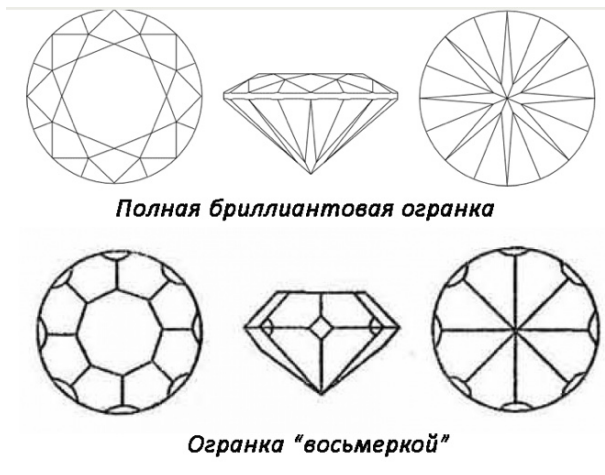

Рисунок 15 – Огранка «Таблица»

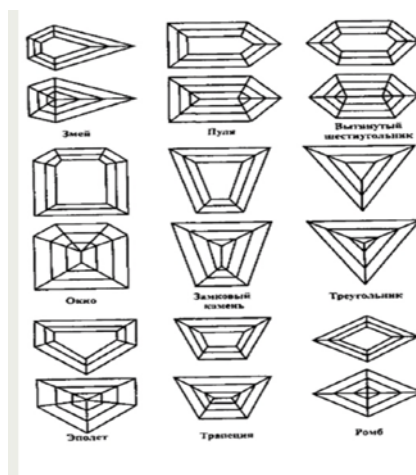

Рисунок 16 – «Лестничная» огранка



Клиньевая огранка

Рисунок 17 – Огранка «Клиньевая»

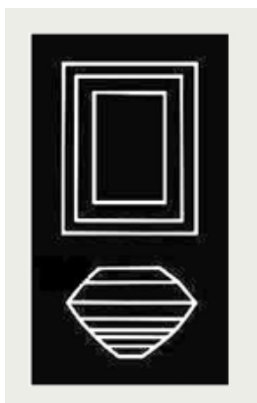
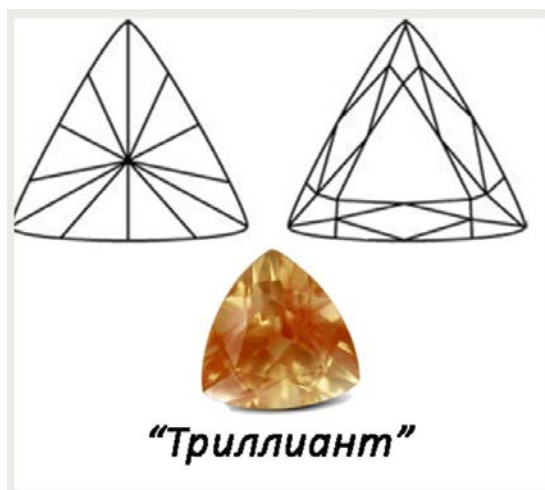

«Триллиант»

Рисунок 18 – Огранка «Триллион»



Рисунок 19 – Огранка «Изумруд»



Рисунок 20 – Огранка «Ашер»



Рисунок 21 – Огранка «Багет»

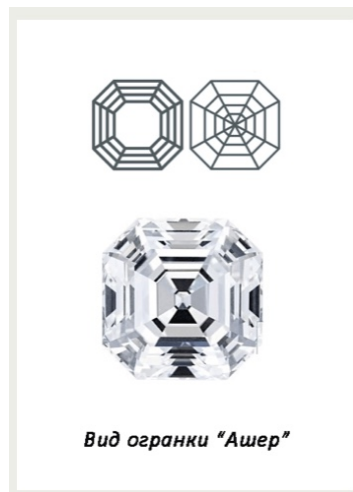

Рисунок 22 –Огранка «Трапеция»

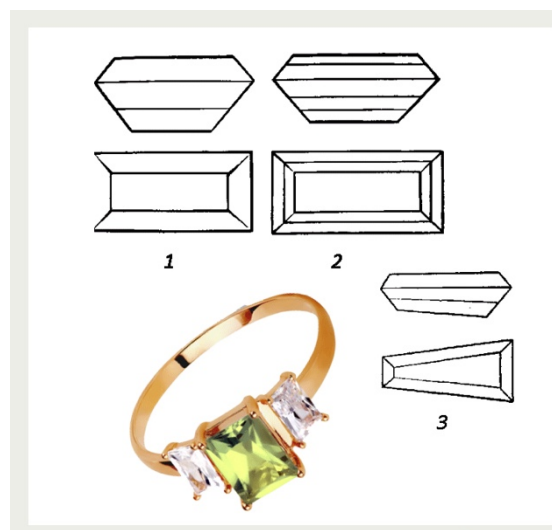

Рисунок 23 – Огранка «Полумесяц»



Рисунок 24 – Огранка «Круглая классическая»

1. Низ бриллианта –павильон.
2. 24 грани.
3. 1 шип.
4. 8 основных граней низа.

5. 16 клиньев низа.
6. Толщина рундиста в широком месте 0,7%
7. Рундист.
8. Толщина рундиста в тонком месте.
9. Верх бриллианта- корона.
10. 33 грани.
11. 16 парных клиньев верха.
12. 8 основных граней верха.
13. 8 одинарных клиньев верха (граней звезды).
14. 1 площадка.

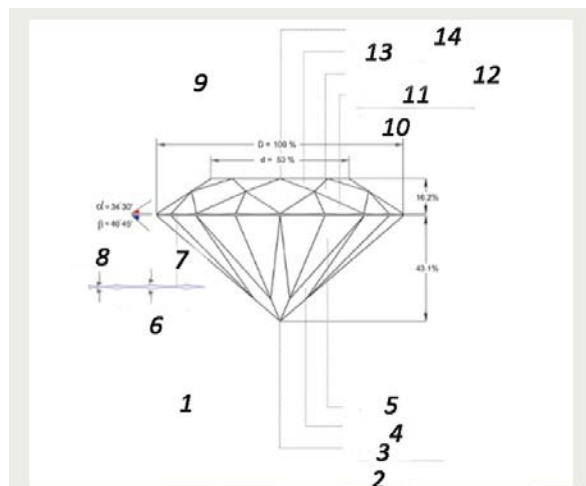

Рисунок 25 – Огранка «Овальная»



Рисунок 26 – Огранка «Маркиз»

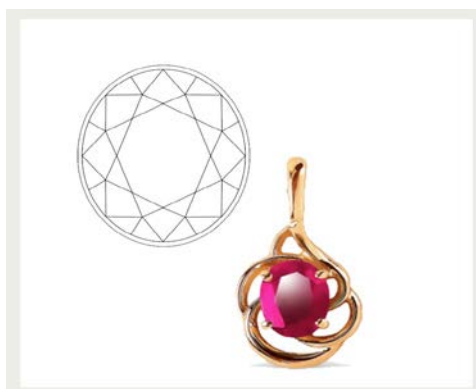

Огранка "Груша"

Рисунок 27 – Огранка «Груша»

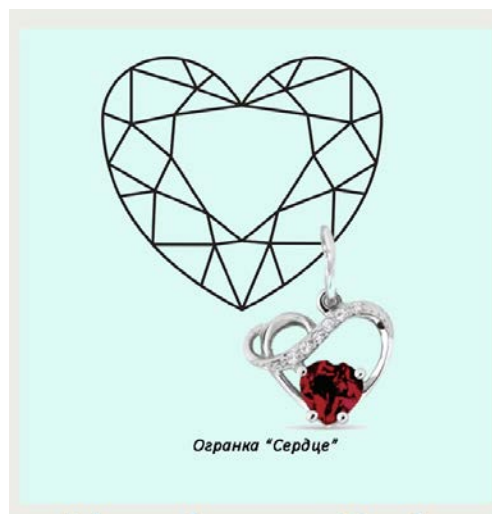

Огранка "Сердце"

Рисунок 28 – Огранка «Сердце»

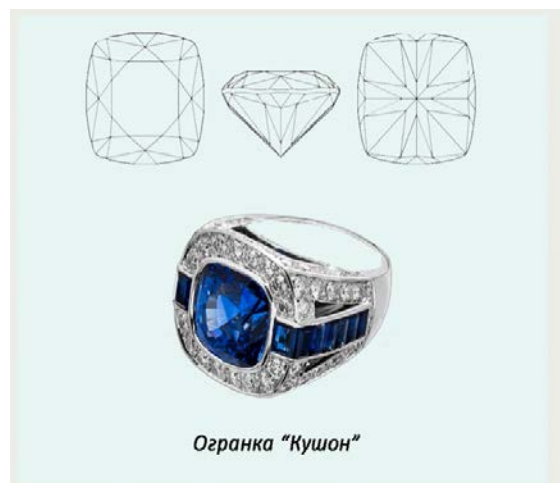

Огранка "Кушон"

Рисунок 29 – Огранка «Кушон»



Огранка «Шахматная доска»

Рисунок 30 – Огранка «Шахматная доска»



Огранка «Принцесса»

Рисунок 31 – Огранка «Принцесса»



Огранка «Радиянт»

Рисунок 32 – Огранка «Радиянт»



Бриолет

Рисунок 33 – Огранка «Бриолет»



Рисунок 34 – Вид ювелирной заделки



Рисунок 35 – Вид крепления, канальный

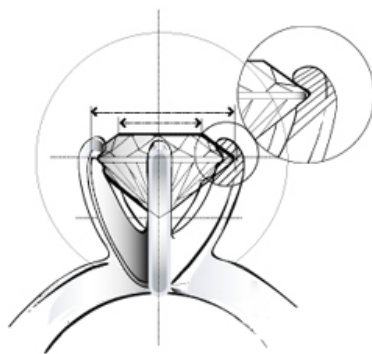

Рисунок 36 – Вид крепления, мостовой



Рисунок 37 – Вид крепления, ободковый



Рисунок 38 – Вид крепления, с помощью столбиков



Рисунок 39 – Вид крепления, штифтовой



Рисунок 40 – Вид крепления, с помощью полуглухого каста



Рисунок 41 – Вид крепления, кармезиновый

МИНИСТЕРСТВО ОБРАЗОВАНИЯ И НАУКИ РОССИЙСКОЙ ФЕДЕРАЦИИ
Федеральное государственное автономное образовательное учреждение
высшего профессионального образования
«Дальневосточный федеральный университет»

ШКОЛА ЭКОНОМИКИ И МЕНЕДЖМЕНТА
Кафедра товароведения и экспертизы товаров

ОТЗЫВ РУКОВОДИТЕЛЯ

на выпускную квалификационную работу студентки Васильевой Виктории Александровны.
(фамилия, имя, отчество)

направление 38.03.07 «Товароведение» профиль «Товарный менеджмент» группа Б1509
Томз

Руководитель ВКР канд.техн.наук., доцент Чадова Татьяна Владимировна.
(ученая степень, ученое звание, и.о.фамилия)

на тему Формирование ассортимента ювелирных товаров, на примере торгового
предприятия г. Владивостока

Дата защиты ВКР « 28 » июня 2018 г.

Работа Васильевой В.А. имеет практическое значение. Тема бакалаврской работы является актуальной, теоретически и практически значимой, соответствует профилю образовательной программы по направлению «Товароведение». В работе раскрыта сущность теоретических категорий и явлений, дана критическая оценка положениям фундаментальных исследований по теме, проведен обстоятельный анализ фактического материала, исследованы основные источники информации в соответствии с заданием на выполнение работы, отвечает требованиям логичного и последовательного изложения материала. Термины и понятия профессиональной деятельности, к которой готовится выпускник, в контексте исследуемых вопросов использованы грамотно и верно. Содержание работы свидетельствует о ее направленности на решение задач того вида профессиональной деятельности, к которой готовится выпускник. Все задачи, поставленные перед дипломником были выполнены. Студентка проявила ответственность, самостоятельность и большую работоспособность, умение анализировать и обобщать результаты исследований. При проверке по системе «Антиплагиат» в ДВФУ процент заимствования составляет 21%.

Заключение: заслуживает оценки отлично и присвоения квалификации
бакалавр

Руководитель ВКР к.т.н., доцент

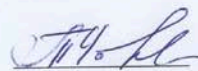

Т.В. Чадова

« 21 » июня 2018 г.

Файл Печать Вид Журнал Закладки Инструменты Справка
 Письмо «защита» — раш — ... Mail.Ru: почта, поиск в инт... дефу: блогборт антиплагиат... Центр оценок — Проверка В... Центр оценок — Проверка В...
 Часто посещаемые Начальная страница
 ДВФУ Федеральное государственное университетское
 Центр оценок
 Проверка ВКР на наличие плагиата ШЭМ 2018
 Общая информация
 Проверка черновиков
 Окончательная проверка
 Результаты проверки (для студентов)
 Инструкции для научных руководителей
 УПРАВЛЕНИЕ КУРСОМ
 Панель управления
 Репозиторий
 Средства курса
 Центр оценок
 Нуждается в оценке
 Весь Центр оценок
 Задания
 Тесты
 Пользователи и Группы

Панель информации об оценках
 Переместить наверх
 Электронная почта
 Карточка студента
 Последний доступ
 Доступность
 Проверка черн
 Окончатели

Сортировать столбцы по: Помощение структуры Порядок: В порядке убывания
 Последнее сохранение: 19 Июнь 2018 г. 18:07

Фамилия Имя Имя пользователя Карточка студента Последний доступ Доступность Проверка черн Окончатели

Фамилия	Имя	Имя пользователя	Карточка студента	Последний доступ	Доступность	Проверка черн	Окончатели
ван	Цыцэзэнь	van.tszis		17 Июнь 2018 г.	Доступный	--	--
Ван	Цзяци	van.tszia			Доступный	--	--
Варжин	M	vatgjin_m	Ссылка	19 Июнь 2018 г.	Доступный	--	--
Василевская	Валерия Алексеевн	vasilevskaia.val			Доступный	--	--
Васильева	В	vasileva.va		18 Июнь 2018 г.	Доступный	79,00	79,00
Васильева	Виктория Геннадьевна	vasileva.vu		18 Июнь 2018 г.	Доступный	84,00	84,00
Васильева	Ирина Дмитри	vasileva.id		19 Июнь 2018 г.	Доступный	--	--
Васильева	Мария Евгеньевна	vasileva.me			Доступный	--	--
Велиев	Руфат Низам Оглы	veliev.ru			Доступный	--	--
Вердиев	Э	verdiev_et	02450688-38a8-3e		Доступный	--	--

Выбранные строки: 1
 Переместить наверх
 Электронная почта
 Легенда значка

Центр оценок : Весь Центр оценок
 При включенном режиме экранного диктора данные центра оценок отображаются в упрощенном виде. Нельзя закреплять столбцы и редактировать данные вручную. Это упрощает навигацию с помощью клавиатуры. Для ввода оценки раскройте контекстное меню ячейки и выберите **Просмотр сведений об оценке**. Если режим экранного диктора отключен, можно вводить оценку непосредственно в ячейку на странице центра оценивания. Чтобы ввести оценку, выберите ячейку, введите значение оценки и нажмите клавишу Enter для подтверждения изменений. Навигация по центру оценок осуществляется с помощью стрелок или клавиши табуляции (Tab). Подробная справка

Создать столбец
 Создать вычисляемый столбец
 Управлять
 Отчеты
 Фильтр
 Открыть содержимое
 Работать автономно