

МИНОБРНАУКИ РОССИИ

федеральное государственное бюджетное образовательное учреждение высшего образования
«Омский государственный университет им. Ф.М. Достоевского»

Факультет теологии, философии и мировых культур

Кафедра философии

Направление подготовки магистров 47.04.01 – «Философия»

Магистерская программа «Социальная философия»

**Тема: ФЕНОМЕН МУЗЕЯ: ЭВРИСТИЧЕСКИЕ ВОЗМОЖНОСТИ
ИЗУЧЕНИЯ КАТЕГОРИАЛЬНО-СИСТЕМНЫМИ МЕТОДАМИ**

Выпускная квалификационная работа

Выполнил:

студент группы ТФМ-701-О-01

Кильдюшева Алина Анатольевна

(подпись)

Научный руководитель:

доктор философских наук, профессор,

заведующий кафедрой философии

Разумов Владимир Ильич

(подпись)

Выпускная работа защищена

«__» _____ 2019 г.

Оценка _____

Председатель ГЭК: _____

(подпись)

ОГЛАВЛЕНИЕ

Введение	3
Глава 1. Изучение музея как категории мышления: опыт применения инструментов интеллектуальной схемотехники	19
Глава 2. Моделирование процесса музейной коммуникации: информационно-кибернетический и категориально-системный подходы	43
Заключение	62
Библиографический список	69
Список сокращений	84

ВВЕДЕНИЕ

Актуальность темы. Впервые появившийся в античном мире как храм Муз, музей стал выражением идеи, не ограниченной ни пространством, ни временем, сохранения уникальных объектов природного и искусственного мира, необходимых для удовлетворения духовных потребностей человека. Исторически реальность музея менялась неоднократно; он был способен легко адаптироваться к изменяющимся условиям (это не застывшая конструкция). Мы находим разные представления о музее в античности, средневековье, эпохе Возрождения, новом и новейшем времени. На данный момент существуют различные подходы к пониманию социокультурного феномена музея. Музей представлен как символ, знак, ядро, инструмент, механизм, посредник, отражение, транслятор, генератор, потенциал, центр, проект, производитель, поле, пространство, хранитель, часть, элемент, результат, буфер обмена, ценность, категория культуры. В тоже время музей выступает как социальный институт/учреждение, социальный объект управления, форма социальной памяти, социальной информации, механизм фиксации социального опыта, достижений эпохи, инструмент совершенствования общества и воспитания, образования и просвещения человека и др. Музей имеет несомненные связи с культурой и обществом, является их порождением и отражением, позволяя путешествовать сквозь века и территории. Музей - это способ демонстрации культуры в обществе.

Какими же предстают культура и общество в конце XX – XXI вв.?

Современное общество получило множество наименований и характеристик, обусловленных теориями ученых: «постиндустриальное общество» (Д. Белл), «информационное общество» (М. Кастельс, Й. Масуда, Ф. Махлуп, М. Порат, Т. Стоуньер, Т. Умесао), «организованное общество» (С. Крук), «конвенциональное общество» (Й. Пакульски, М. Уотерс), «справедливое общество» (Дж.К. Гэлбрейт, А. Этциони), «общество риска» (У. Бек), «цивилизация третьей волны» (Э. Тоффлер), «программируемое общество» (А. Турен), «технотронное общество» (З. Бжезинский),

«цивилизация досуга» (Ж.Р. Дюмазедье), «цивилизация образа» (М. Маклюэн), «цивилизация услуг» (Ж. Фурастье) и др. Сущностными признаками наступившей цифровой эпохи называют «постоянно растущую потребность в информации, ее эффективном использовании»¹, в целом «фиктивность, знаковость и символичность потребительства»², «информацию, знания и высокотехнологичную структуру коммуникативных связей при особо высоком уровне социального спроса»³, «экономику знаний»⁴, «интеллектуализацию человеческого капитала»⁵, «идею непрерывного образования»⁶, «индустрию 4.0»⁷, «вообще «новое» как приоритетную ценность»⁸ и др.

Процессы глобализации, рационализации, техницизма, сциентизма, интеллектуализации, цифровизации, информатизации, автоматизации, компьютеризации, всемирной коммуникации, унификации, сервисного обслуживания, консьюмеризма и в то же время отмечающиеся кризисные явления в экономике, науке, образовании и др. охватили все сферы жизни, в т.ч. они проникли и в ценностно-культурную составляющую нашего бытия.

Стало возможным говорить о культуре постмодерна (среди представителей: Р. Барт, Ж. Бодрийяр, Ф. Гваттари, Ж. Делез, Ж. Деррида, Ж. Лакан, Ж.Ф. Лиотар, М. Фуко, У. Эко и др.), спецификой которого считают глокальность, мультикультурализм, межкультурную коммуникацию, визуализацию, плюрализм, поиск идентичности, многозначность действительности, многомерную реальность, спонтанность познания,

¹ Уваров П.Б., Николаева Д.А. Информационное общество как неопределенная коммуникативная система // ВК. 2010. № 8. С. 9.

² Ильин А.Н. Фиктивность, знаковость и символизм культуры потребления // ВК. 2010. № 10.

³ Каменский Е.Г., Боев Е.И. Инновационное развитие информационного общества: современные социокультурные риски // ВК. 2011. № 8. С. 9.

⁴ Игумнов О.А. Экономика знаний: проблемы становления и развития // ЭТАП: экономическая теория, анализ, практика. 2016. № 5.

⁵ Талипов Р.А. Интеллектуализация человеческого капитала как необходимое условие формирования инновационных отношений в экономике России // Вестник экономики, права и социологии. 2012. № 1. С. 136.

⁶ Черникова Ю.А. Непрерывное образование как социокультурный феномен: автореф. дис. ... канд. филос. наук. Волгоград, 2012.

⁷ Тарасов И.В. Индустрия 4.0: понятие, концепции, тенденции развития // Стратегии бизнеса: анализ, прогноз, управление. 2018. № 6 (50).

⁸ Краузе А.А., Сафонова А.С., Шипунова О.Д. Культурная матрица техногенной цивилизации: аксиомы и ценности // ВК. 2009. № 11. С. 7.

zooming-идеологию, эстетический эклектизм, микронарративность, деконструкцию, копияность, искусственность, фрагментарность, гибкость, открытость и т.д.⁹

В целом изменилось представление о культурном наследии, был актуализирован дискурс о смысле, роли, функциях и перспективах музея в «эпоху, когда Google находится на расстоянии одного клика»¹⁰. Размышления о статусе музея в культуре информационного общества связывались с его экономической или социальной значимостью, а также с модернизацией методов музейной работы¹¹. Явным стало противоречие между идеей музея как храма Муз и современным позиционированием музея как учреждения, оказывающего музейные услуги¹². При том, что законодательно музей определяется как «некоммерческое учреждение культуры, созданное собственником для хранения, изучения и публичного представления музейных предметов и музейных коллекций...»¹³; а ICOM обозначает музей как «действующую на постоянной основе некоммерческую организацию, которая служит обществу, заботится об общественном развитии, является открытой для публики...»¹⁴. В современном мире музей, сталкиваясь с новыми для себя вызовами, постоянно решает вопросы своей идентификации, роли и статуса. Любые классификации музея¹⁵ стали возможны в постмодернистской культуре: музей-памятник, музей-крепость,

⁹ Губанова Е.Н. Постмодернистская глокальность и пространство // ВК. 2009. № 2; Дианова В.М. Постмодернизм как феномен культуры // Введение в культурологию. СПб., 2003; Иконникова С.Н. Постмодернизм как новая парадигма в культурологии // ВК. 2008. № 7; Панова Т.М. Общество постмодерна: формирование нового типа социализации // Вестник СтавГУ. 2009. № 64.

¹⁰ Sceverson D.E. From under the bow: a redefinition of the purpose and potential of museums for society in the digital age. Texas, 2014. P. 39.

¹¹ Гиль А.Ю. Трансформация музея в культуре информационного общества. Томск, 2015.

¹² В рамках досуговых услуг, предоставляемых в постиндустриальном обществе. Об этом см.: Козлова К.С. Влияние сферы услуг на формирование типа постиндустриального общества: социально-философский анализ: автореф. дис. ... канд. филос. наук. Омск, 2012.

¹³ Федеральный закон от 26 мая 1996 г. № 54-ФЗ «О Музейном фонде Российской Федерации и музеях в Российской Федерации» (с изменениями на 3 июля 2016 г.). URL: http://www.consultant.ru/document/cons_doc_LAW_10496/ (дата обращения: 29.03.2018).

¹⁴ Согласно Уставу ИКОМ (Международный совет музеев) (ICOM - International council of museums), принятому на 16-й Генеральной Ассамблее в Гааге 5 сентября 1989 г. (с дополнениями и изменениями, внесенными на внеочередной Генеральной Ассамблее в Париже 9 июня 2017 г.). URL: <http://icom-russia.com/data/ustavnye-dokumenty/> (дата обращения: 07.06.2019).

¹⁵ По аналогии с вымышленной классификацией животных, упомянутой Х.Л. Борхесом в «Аналитическом языке Джона Уилкинса». См.: Фуко М. Слова и вещи: Археология гуманитарных наук. СПб., 1994. С. 28.

музей-башня, музей-дом, музей-квартира, музей-мастерская, музей-усадьба, музей-дворец, музей-храм, музей-монастырь, музей-завод, музей-шахта, музей-верфь, музей-корабль, музей-заповедник, музей-сад, музей-парк, виртуальный музей, цифровой музей и т.п. Но не стоит забывать, что такая многомерность существования может привести к размыванию сути музея.

В связи с этим, рассмотрение феномена музея в философском контексте в условиях современного общества и культуры, имеет несомненную актуальность.

Степень разработанности темы. Последние три десятилетия отмечены особым всплеском интереса в отечественной и зарубежной философской, культурологической, искусствоведческой, исторической, социологической литературе к музейному феномену.

Изучение смысла, назначения, роли, функций, миссии, сущности музея, а также музейных предметов и их свойств, протекает в русле различных исследовательских подходов и авторских концепций.

В работах ученых музей позиционируется как институт (научно-исследовательский¹⁶, социальный¹⁷); система (информационная¹⁸, коммуникационная¹⁹, педагогическая / образовательная²⁰, семиотическая²¹,

¹⁶ Тверская Д.И. Музей как научно-исследовательское учреждение // Музейное дело: музей, культура, общество. М., 1992. Вып. 21; Томилев Н.А. О музееведении и некоторых его дефинициях // Культура народов России. Новосибирск, 1999. Т. 4; Beneš J. Základy muzeologie. Olava, 1997; Neustupny J. Museum and Research. Prague, 1968.

¹⁷ Акулич Е.М. Музей как социальный институт: автореф. дис. ... д-ра соц. наук. Тюмень, 2004; Бестужев-Лада И., Озерная М. Музей в системе культуры // Декоративное искусство СССР. 1976. № 9; Гиль А.Ю. Музей в культуре информационного общества: автореф. дис. ... канд. филос. наук. Томск, 2009; Музееведение. На пути к музею XXI века. М., 1989. С. 198; Каулен М.Е., Мавлеев Е.В. Музей // Российская музейная энциклопедия. М., 2005; Музейное дело России. М., 2005. С. 605; Кулемзин А.М. Музеи – мосты между временами и культурами // Вестник КемГУКИ. 2007. № 2; Лаптева М.А. Музей как социальный институт: социально-философский анализ: автореф. дис. ... канд. филос. наук. Красноярск, 2006; Разгон А.М. Музееведение как научная дисциплина // Музееведение. Музеи исторического профиля. М., 1988; Шелегина О.Н. Музейный мир Сибири: история и современные тенденции развития. Новосибирск, 2014; Шляхтина Л.М. Основы музейного дела: теория и практика. М., 2005; Её же. Современный музей: идеи и реалии // ВМ. 2011. № 2 (4).

¹⁸ Музееведение. На пути к музею XXI века. М., 1989. С. 194; Пшеничная С.В. Музей как информационно-коммуникативная система: дис. ... канд. культ. СПб., 2000.

¹⁹ Музееведение. На пути к музею XXI века. М., 1989. С. 7, 35; Грачева Е.С. Музей как поле социокультурной коммуникации: автореф. дис. ... канд. соц. наук. Саратов, 2010; Каган М. Музей в системе культуры // ВИ. 1994. № 4; Кряжевских М.Ю. Модель коммуникационного пространства музея // Вестник ЧелГУ. 2012. № 4 (258). Философия. Социология. Культурология. Вып. 23; Комлев Ю.Э. Формирование и развитие музейных коммуникаций в культурном пространстве региона: автореф. дис. ... д-ра культур. СПб., 2011; Пономарев Б.Б. Музей как коммуникационная система: проблемы гармонизации историко-культурного и информационно-деятельностного компонентов: автореф. дис. ... канд. культ. Краснодар, 2002;

аксиологическая²², социокультурная²³); культурная форма²⁴; хранилище предметов²⁵ и др.

Среди метафорических авторских концепций музея отметим «собор лиц» Н.Ф. Федорова²⁶, «живой музей» П.А. Флоренского²⁷, «храм или форум» Д. Камерона²⁸, «воображаемый музей или музей без стен»

Сапанжа О.С. Стратегии коммуникационных процессов в контексте модернизации музейной деятельности // Триумф музея? СПб., 2005; Философия культуры. Становление и развитие. СПб., 1998; Borhegyi de, S.F. Visual Communication in the Science Museum // Curator. 1963. Vol. 6. № 1; Cameron D.F. A Viewpoint: The Museum as a Communications System and Implications for Museum Education // Curator. 1968. Vol. XI. № 1; Hooper-Greenhill E.E. A New Communication Model for Museums // Museum languages: objects and texts. Leicester, 1991; Knez E.I. and Wright A.G. The Museum as a Communications System: An Assessment of Cameron's Viewpoint // Curator. 1970. Vol. XIII. № 3; Miles R.S. Evaluation in its Communications Context // Technical Report. Jacksonville, 1989. № 89-10; McManus P.M. Oh, yes, they do: How Museum Visitors Read Labels and Interact with Exhibit Texts // Curator. 1989. Vol. 32. № 3; Eadem. Making sense of exhibits // Museum languages: objects and texts. Leicester, 1991; Miklošević Ž. Muzej kao multimodalan komunikacijski sustav. Doktorski rad. Zagreb, 2014; Parker H.W. The Museum as a Communication System // Curator. 1963. Vol. 6. № 4; Strong R. The museum as communicator // Museum. 1983. № 138; Whittle C.H. The Museum as a Communication System: A Review and Synthesis // ERIC Report-Research. 1997. № 143.

²⁰ Нагорский Н.В. Музей как открытая социально-педагогическая система: автореф. дис. ... д-ра пед. наук. СПб., 2005; Ромедер Ю. Методы и средства музейной работы: педагогика обслуживания отдельного посетителя в музее // Музееведение и охрана памятников. М., 1980. Вып. 2; Степанова Е.Ю. Музей как научно-образовательная система // Музейный просвет. СПб., 2009; Ansbacher T. John Dewey's Experience and Education: Lessons for Museums // Curator. 1998. Vol. 41. № 1; Hein G.E. Progressive Museum Practice: John Dewey and Democracy. Walnut Creek, 2012; Hennes T. Rethinking the Visitor Experience: Transforming Obstacle into Purpose // Curator. 2002. Vol. 45. № 2; Hooper-Greenhill E. Museums and the Shaping of Knowledge. London & New York, 2003.

²¹ Бонами З.А. Музей и проблема трансляции культурно-исторических кодов // Музей и образование. М., 1989; Мишуровская О.С. Музей как семиотический феномен: автореф. дис. ... канд. культ. СПб., 2012; Никишин Н.А. «Язык музея» как универсальная моделирующая система музейной деятельности // Музееведение. Проблемы культурной коммуникации в музейной деятельности. М., 1989; Рыженко В.Г. Возможности историко-культурологической модели изучения музеев в пространстве современного города и в «ментальной карте» региона // Современные тенденции в развитии музеев и музееведения. Новосибирск, 2011; Смирнов Г.С., Гусева А.Г. Глобальное музейное сознание: философско-методологические проблемы // Известия высших учебных заведений. Серия «Гуманитарные науки». 2017. Т. 8, вып. 2.

²² Дукельский В.Ю. Музейные коллекции и предметный мир культуры // Некоторые проблемы исследований современной культуры. М., 1987; Колесникова А.Г. Музей в российском социокультурном пространстве: консолидационный потенциал: автореф. дис. ... канд. соц. наук. Ростов н/Д., 2015; Резник И.И. Культурно-философская сущность музея как ценности социального бытия: автореф. дис. ... канд. филос. наук. Омск, 2015; Столяров Б.А. Музей в пространстве художественной культуры и образования. СПб., 2007.

²³ Беззубова О.В. Музей как инстанция художественного, научного и идеологического дискурсов: автореф. дис. ... канд. филос. наук. СПб., 2003; Богатырев Е.А. Музей как социокультурный феномен современного российского мегаполиса: автореф. дис. ... канд. культ. СПб., 2011; Гнедовский М.Б., Колчанов В.М., Суринов В.М. О направлении разработки программы музееведческих исследований // Музей и современная социокультурная ситуация. Обзорная информация. М., 1989. Вып. 2; Именнова Л.С. Музей в социокультурной системе общества: миссия, тенденции, перспективы: автореф. дис. ... д-ра культ. М., 2011; Макарова Н.Г. Музей как социально-эстетический феномен: автореф. дис. ... канд. филос. наук. М., 1987.

²⁴ Калугина Т.П. Художественный музей как феномен культуры. СПб, 2008; Сундиева А.А. Музей как культурная форма // Культурные миры. М., 2001.

²⁵ Мастеница Е.Н. Музейная интерпретация истории как культурологическая проблема // ВК. 2009. № 9; Пигров К.С. К метафизике музея // Философия музея. М., 2013; Рыбак К.Е. Музей в нормативной системе: историко-культурологический анализ: автореф. дис. ... д-ра культ. СПб., 2006.

²⁶ Федоров Н.Ф. Музей, его смысл и назначение // Федоров Николай. Собр. Соч.: в 4-х т. М., 1995. Т. 2.

²⁷ Флоренский П.А. Храмовое действо, как синтез искусств // Маковец. 1922. № 1; Его же. Троице-Сергиева лавра и Россия // О Русь, волшебница суровая. Н.Новгород, 1991.

²⁸ Cameron D.F. The Museum, a Temple or the Forum // Curator. 1971. Vol. XIV. № 1.

А. Мальро²⁹, «прогрессивный музей» Дж. Дьюи³⁰, «полезный музей» Дж. К. Даны³¹, «зеркало-окно» Ж.-А. Ривьера³², «музей со-участия» Н. Саймон³³, «агент социальной инклюзии» Р. Сандэлла³⁴, «влиятельный музей» К. Хадсона³⁵, «мягкая сила» Г.Д. Лорд и Н. Бланкенберг³⁶, «контактная зона» Д. Клиффорда³⁷, «лаборатория» А. Барра³⁸, «скрытое хранилище» Э. Диллера, Р. Скофидио и Ч. Ренфро³⁹ «постмузей» Р. Дюкло⁴⁰, «медиум между человеком и культурой» О.М. Ломако⁴¹, «глобальный гуманитарный проект» А.Ю. Коренева⁴² и мн. др.

Множественность концептуальных подходов и моделей музея, возникает вследствие «отсутствия общей базовой концепции музея как феномена культуры»⁴³. Тем не менее, вариативность концепций и плюрализм позиций, так характерные для постмодернистского дискурса (если не рассматривать процесс прироста нового знания о музее чисто механически), могут иметь положительное значение: такое многообразие позволяет целостно, а не фрагментарно воспринимать феномен музея, считая, что каждая концепция равноценна и позволяет уловить какой-то аспект этого явления. При этом проблема определения сущности музея не может быть решена в рамках только одного подхода⁴⁴ и требует философского осмысления.

²⁹ Мальро А. Голоса безмолвия. СПб., 2012.

³⁰ Дьюи Дж. Демократия и образование. М., 2000.

³¹ The New Museum: Selected Writings by John Cotton Dana. Washington, 1999.

³² Ривьер Ж.-А. Эволюционное определение экомuzeя // Museum. 1985. № 148.

³³ Simon N. The Participatory Museum. Santa Cruz, 2010.

³⁴ Sandell R. Museums as Agents of Social Inclusion // Museum Management and Curatorship. 1998. Vol. 17. № 4.

³⁵ Хадсон К. Влиятельные музеи. Новосибирск, 2001.

³⁶ Lord G.D. and Blankenberg N. Cities, museums and soft power. Washington, 2016.

³⁷ Clifford J. Museums as contact zones // Routes: travel and translation in the late twentieth century. Cambridge, 1997.

³⁸ Kantor S.G. Alfred H. Barr, Jr. and the Intellectual Origins of the Museum of Modern Art. Cambridge, 2003.

³⁹ View: Departing Architecture Diller Scofidio + Renfro. New York, 2003.

⁴⁰ Duclos R. Postmodern... Postmuseum: new directions in contemporary museological critique // Museological Review. 1994. Vol. 1. № 1.

⁴¹ Ломако О.М. Образ музея как реализация идеи целостности в истории культуры: философско-антропологический анализ // Философский век. Альманах. СПб., 2001. Вып. 18. Ч. 2.

⁴² Коренева А.Ю. Музей как глобальный гуманитарный проект: социально-философский анализ: автореф. дис. ... канд. филос. наук. М., 2017.

⁴³ Беззубова О.В. Некоторые аспекты теоретического осмысления музея как феномена культуры // Триумф музея? СПб., 2005. С. 8.

⁴⁴ Основной массив исследовательских работ проводится в рамках культурологического подхода. Об обосновании его использования см.: Сапанжа О.С. Культурологическая теория музейности: автореф. ... д-ра культ. СПб., 2011; Ананьев В.Г. Зарубежная музеология: интеллектуальные парадигмы и

В современной научной литературе имеется немало примеров успешного применения методов категориально-системного мышления в отношении различных областей естественных, технических и социально-гуманитарных дисциплин⁴⁵.

Однако использование КСМ и ТДИС в исследовании музейной проблематики еще не получило широкого распространения.

Опираясь на структуру музееведения, представленную в Российской музейной энциклопедии⁴⁶, выделим направления музееведческих работ, в которых возможно применение категориально-системных методов.

1. Исторические исследования ориентированы на изучение генезиса и эволюции «музейной потребности», проявляющей себя в форме музея. Историографические работы описывают историю музееведения как науки. В данном случае применение инструментов КСМ возможно в процессе обработки разнообразного эмпирического материала и изучении «музейной потребности», феномена музея, а также при составлении периодизации музееведения.

2. Общетеоретические исследования сконцентрированы на создании понятийного аппарата; выработке «языка» науки; разработке формулировок базовых понятий музееведения как научной дисциплины; определении социальных функций музеев; создании классификации музеев; а также на изучении объекта и предмета; поиске оптимальных методов исследования и

институциональные структуры: автореф. дис. ... д-ра культ. СПб., 2019.

⁴⁵ Боуш Г.Д., Миронова М.Н. Методологические проблемы классификации кластеров предприятий // Вестник РУДН. Серия: Экономика. 2010. № 4; Гладких Е.С. Категориально-системный подход в изучении телесных практик // Вестник Омского университета. 2016. № 2 (80); Зувев А.В. Категориально-системная методология в визуализации изучения токсичности на примере глиоксаля // Вестник ОмГАУ. 2016. № 4 (24); Резниченко О.С., Рогатнев Ю.М. Категориальные схемы в организации использования земельно-имущественного комплекса // Актуальные проблемы и перспективы развития геодезии, землеустройства и кадастра недвижимости в условиях рыночной экономики. Омск, 2017; Савельева Ю.С., Разумов В.И. Разработка биотехнологии мясного изделия с применением категориально-системной методологии // Вестник Омского университета. 2015. № 3 (77); Синдирева А.В., Степанова О.В. Категориально-системный подход при решении проблемы йододефицита // Вестник Омского университета. 2015. № 2 (76); Скосырева А.С. Категориально-системный анализ персонализма Ф.М. Достоевского // Вестник Омского университета. 2017. № 2 (84); Торговкина Н.С., Гречко А.С. Средства категориально-системной методологии в теории спорта // Физкультурное образование Сибири. 2014. Т. 32. № 2; Шаяхметов М.Р. Применение категориально-системной методологии в вопросах дешифрирования космической информации // Вестник Омского университета. 2012. № 4 (66) и мн. др.

⁴⁶ URL: <http://www.museum.ru/rme/> (дата обращения: 20.11.2017).

методологии, и др. Теоретические музееведческие исследования включают анализ теорий документирования, тезаврирования и коммуникации. Применение КСМ и ТДИС особенно полезно в случае создания системы базовых категорий, ключевых понятий, конструирования дефиниций и изучения музееведческих теорий и концепций, в т.ч. в процессе их сравнительного анализа, выделения особенностей и недостатков.

3. В прикладных исследованиях рассматриваются вопросы практической деятельности музеев по направлениям их работы (фондовая, экспозиционно-выставочная, научно-исследовательская, культурно-образовательная, информационная, маркетинговая и т.д.) в зависимости от их профиля и типа; изучаются музейная сеть и процессы музеефикации и др. Использование КСМ и ТДИС возможно и в данных исследованиях, например, для решения какой-либо частной проблемы, создания модели изучаемого объекта, разработки документации и технологии анализируемого процесса, выявления соотношения направлений музейной работы (количественно-качественные характеристики, динамика развития), систематизации музеев.

4. Источниковедческие музейные исследования направлены на изучение музейных предметов и коллекций как источников, проведения их атрибуции, классификации, систематизации, интерпретации и др. В данном случае может быть осуществлен категориально-системный анализ характеристик объекта исследования.

5. Музеографические исследования сосредоточены на описании музеев, их истории и деятельности; характеристике их внутренней структуры; учете влияния на взаимоотношения внешнего окружения (местных сообществ, учреждений культуры, науки, образования, бизнес и госструктур и др.). Инструменты КСМ и ТДИС, основанные на использовании категорий «качество» и «противоречие», могут быть применены и в этих исследованиях, особенно, в случае изучения взаимодействия музея и внешней среды.

Итак, для изучения музейной проблематики методами категориально-системного мышления ограничений не обнаружено. Более того, философская теория, основанная на работе с категориями, позволит взглянуть на многие проблемы под новым ракурсом.

Проблема исследования заключается в следующем. Многочисленные философские, культурологические, искусствоведческие, исторические, социологические и др. исследования посвящены изучению феноменальной природы музея, однако недостаточно полно отрефлексированным остается вопрос о его социокультурной и философской сущности. Использование научного аппарата КСМ, ТДИС, кибернетики, гомеостатики позволит выработать интеллектуальные инструменты для конкретизации сущности музея, а тем самым специфицировать представление о его функциях и деятельности. Это даст возможность охарактеризовать музей комплексно без обращения только лишь к культурологической составляющей исследуемого явления или к историческим фактам его бытия в культуре.

Объектом изучения является феномен музея.

Предмет исследования – интеллектуализация статуса музея в современном обществе и культуре категориально-системными методами.

Цель работы – выявить эвристические возможности изучения феномена музея методами категориального мышления.

В соответствии с целью были поставлены следующие **задачи**:

1. Обосновать использование категориально-системных методов для изучения музея;
2. Проанализировать существующие в современной отечественной литературе определения музея, раскрывающие его сущность;
3. Рассмотреть музей как ментальную категорию;
4. Применить триадический метод для конструирования дефиниции категории «музей»;
5. Сформировать систему понятий, являющуюся базой создания и существования музея;

6. Рассмотреть разработанные в зарубежной литературе линейные модели коммуникации и созданные на их основе модели музейной коммуникации;

7. Смоделировать процесс музейной коммуникации, используя модель компенсационного гомеостата, цикл «у син» в виде пентаграммы и блок-схему гомеостатического типа.

Теоретическая, методологическая и терминологическая базы исследования. Теоретико-методологическую основу исследования составили несколько подходов с соответствующим им понятийным аппаратом: системный, информационно-кибернетический, категориально-системный и ТДИС; а также отдельные философские, культурологические и историко-антропологические концепции.

Системный подход, выражающий «идею системности, стал ведущей парадигмой методологической культуры XX в.»⁴⁷ и продолжает оставаться таковой в XXI в. Он подразумевает изучение любого объекта как системы. Важную часть философского обоснования подхода составляют понятие «система» и принцип системности⁴⁸. «Система – совокупность элементов, находящихся в отношениях и связях друг с другом, которая образует определённую целостность, единство»⁴⁹. Принцип системности подразумевает, что «все предметы и явления мира представляют собой системы той или иной степени целостности и сложности»⁵⁰, а также «структурности, взаимозависимости системы и среды, иерархичности, множественности описания каждой системы»⁵¹. Как способ научного познания и практической деятельности, системный подход ориентирует исследование на раскрытие целостности объекта и обеспечивающих её механизмов, на выявление многообразных типов связей сложного объекта⁵².

⁴⁷ Делокаров К.Х. Системная парадигма современной науки и синергетика // *Общественные науки и современность*. 2000. № 6. С. 110.

⁴⁸ Кондрашов В.А., Чекалов Д.А., Копорулина В.Н. *Новейший философский словарь*. Ростов н/Д., 2005. С. 496.

⁴⁹ Аверьянов А.Н. Система: философская категория и реальность. М., 1976; *Новая философская энциклопедия*: в 4 т. Т. 3. М., 2010. С. 552.

⁵⁰ Указ. соч. Т. 3. С. 558.

⁵¹ Блауберг И.В., Садовский В.Н., Юдин Э.Г. Философский принцип системности и системный подход // *ВФ*. 1978. № 8.

⁵² Указ. соч. Т. 3. С. 559.

Системный подход разрабатывался В.Г. Афанасьевым, И.В. Блауберг, В.П. Кузьминым, В.Н. Садовским, А.И. Уемовым, Э.Г. Юдиным и др.⁵³

Информационно-кибернетический подход тесно связан с системным, особенно в части представления объекта исследования в виде системы со структурно-функциональными связями. Особенностью же подхода является то, что он позволяет изучать систему на основе принципов кибернетики, выявляя прямые и обратные связи, анализируя процессы управления разными видами потоков информации, рассматривая элементы системы как «черные ящики»⁵⁴. Н. Винер, один из основателей кибернетики, в работе «Кибернетика, или управление и связь в животном и машине» показал то, что процессы управления и связи (передачи, хранения и переработки информации) в машинах, живых организмах и биологических сообществах подобны. При этом все возрастающее хаотичное количество информации требует организации⁵⁵. Методы кибернетики второго порядка применяются для анализа процессов коммуникативного понимания⁵⁶.

Развитие системно-кибернетических идей привело к становлению гомеостатики, считающейся новой ветвью кибернетики и развиваемой В.И. Астафьевым, Ю.М. Горским, Д.А. Поспеловым⁵⁷. В основе гомеостатики лежит представление об «управляемом внутреннем противоречии». «Кибернетическим механизмом, отражающим принцип противоречия, является компенсационный гомеостат - система, выполняющая функцию сохранения гомеостаза в среде или системе более высокого уровня, куда она включена»⁵⁸. Исследование гомеостатических процессов предполагает выделение: «1) параметров, значительные изменения

⁵³ Афанасьев В.Г. Системность и общество. М., 1980; Блауберг И.В. Проблема целостности и системный подход. М., 1997; Блауберг И.В., Юдин Э.Г. Становление и сущность системного подхода. М., 1973; Садовский В.Н. Основания общей теории систем. Логико-методологический анализ. М., 1974; Уемов А.И. Системный подход и общая теория систем. М., 1978; Юдин Э.Г. Методология науки. Системность. Деятельность. М., 1997.

⁵⁴ Алесинская Т.В. Основы логистики. Общие вопросы логистического управления. Таганрог, 2005; Глушков В.Н. О кибернетике как науке // Кибернетика, мышление, жизнь. М., 1964.

⁵⁵ Wiener N. Cybernetics: Or Control and Communication in the Animal and the Machine. Cambridge, 1961.

⁵⁶ Foerster H., von. Understanding Understanding: Essays on Cybernetics and Cognition. New York, 2010.

⁵⁷ Astafyev V.I., Gorski Yu. M. and Pospelov D.A. Homeostatics // Cybernetics and Applied Systems. New York, 1992.

⁵⁸ Горский Ю.М. Основы гомеостатики: гармония и дисгармония живых, природных, социальных и искусственных систем. Иркутск, 1998.

которых нарушают нормальное функционирование системы; 2) границ допустимого изменения этих параметров под воздействием условий внешней и внутренней среды; 3) совокупности конкретных механизмов, начинающих функционировать при выходе значений переменных за эти границы»⁵⁹.

Категориально-системный подход, разрабатываемый В.И. Разумовым, позволяет «технологизировать процесс познания на ранних стадиях его разверстки, т.е. придать инструментальный характер мышлению... и провести конструктивный анализ онтологических, метафизических, мировоззренческих, психофизических проблем познания... на основе работы с наблюдениями или опытами»⁶⁰. КСМ опирается на категории «активное качество» и «противоречие». Применение КСМ в научном исследовании позволяет с помощью схем как «когнитивных шаблонов» провести «обработку конкретного содержательного материала» и построить «качественные модели объектов»⁶¹ для анализа их динамики развития. Развивая возможности категориального мышления в КСМ, В.И. Разумов и В.П. Сизиков, используя кантовское понимание категорий, рассматривают их как «КС, управляющие мышлением»⁶². Категории имеют три функции, определяющие их как «рода бытия, рода знания, структуры». Только триада категорий конструируется в КС⁶³. КС как особые когнитивные образования, позволяют переходить от статических форматов мышления к динамическим⁶⁴.

Категориальный аппарат философии, представленный в форме КСМ, и использование математических процедур, позволили В.И. Разумову и В.П. Сизикову развить ТДИС⁶⁵. Введенный ими ДИС как математический и

⁵⁹ Новая философская энциклопедия: в 4 т. Т. 1. М., 2010. С. 542.

⁶⁰ Разумов В.И. Категориально-системная методология в подготовке ученых. Омск, 2008. С. 15.

⁶¹ Там же. С. 19-22.

⁶² Разумов В.И., Сизиков В.П. Категориальный аппарат развития теоретического знания // Вестник Омского университета. 2007. № 3. С. 36.

⁶³ Разумов В.И. Указ. соч. С. 268.

⁶⁴ Разумов В.И., Сизиков В.П. Категориальный аппарат в современном естествознании // Философия науки. 2004. № 1 (20). С. 9.

⁶⁵ Разумов В.И., Сизиков В.П. Основы теории динамических информационных систем. Омск, 2005; Их же. Методология системного подхода на базе ТДИС в развитии интеллектуальных технологий // Системный анализ и информационные технологии: в 2 т. Красноярск, 2013. Т. 1.

аналитический объект служит инструментом упаковки знания. В ТДИС ставится задача синтеза знаний на глобальном уровне. Разрабатываемая «номологическая база» выступает основой систематизации знаний и разворачивается «в русле реализации проекта развития информационно-полевой парадигмы на базе ТДИС». Модели-прототипы систем категорий в ранге ДИС позволяют анализировать процессы их информационного функционирования с выделением режимов и упорядочивать знание. В ТДИС любая из КС дополняется её описанием⁶⁶.

Большое значение для исследования имели историко-антропологические работы представителей школы «Анналов» и «новой исторической науки», в т.ч. Ж. Ле Гоффа, Ж. Лефевра, Л. Февра, и философов - М. Фуко, Й. Хейзинги и др., посвященные анализу ментальности⁶⁷. Под ментальностью понимается «глубинный уровень коллективного и индивидуального сознания, включающий и бессознательное; относительно устойчивая совокупность установок и предрасположенностей индивида или социальной группы воспринимать мир определенным образом. Ментальность формируется в зависимости от традиций культуры, социальных структур и всей среды жизнедеятельности человека, и сама в свою очередь их формирует, выступая как порождающее начало, как трудноопределимый исток культурно-исторической динамики»⁶⁸. Ментальность «фиксирует бытийные особенности; отражает связи исторического и конструктивного»⁶⁹. Очень важным оказывается интеллектуальный контекст эпохи.

⁶⁶ Разумов В.И., Сизиков В.П. Номологическая база как мембрана для упорядочения знаний в процессах рассуждения на уровне общества // Вестник Омского университета. 2014. № 2.

⁶⁷ Гуревич А.Я. Исторический синтез и Школа «Анналов». СПб.; М., 2014; История ментальностей, историческая антропология: зарубежные исследования в обзорах и рефератах. М., 1996; Пушкарёв Л.Н. Что такое менталитет? Историографические заметки // Отечественная история. 1995. № 3. С. 158; Ле Гофф Ж. Цивилизация средневекового Запада. Екатеринбург, 2005; Февр Л. Бои за историю. М., 1991.; Фуко М. Слова и вещи: Археология гуманитарных наук. СПб., 1994; Хейзинга Й. Осень Средневековья. СПб., 2018; Lefebvre G. La Grande peur de 1789. Suivi de Les Foules révolutionnaires. Paris, 2014.

⁶⁸ Новая философская энциклопедия: в 4 т. Т. 2. М., 2010. С. 525-526.

⁶⁹ Колесова О.В. Эвристические возможности изучения культуры в эпоху постмодерна с позиций ментальностей // ВК. 2010. № 9. С. 26-27.

Отметим, что в данной работе под сущностью музея понимаем его внутреннее содержание, устойчивое, инвариантное единство его элементов и связей, которое выражается в дефиниции.

Отправной точкой для рассуждений о сущности музея послужила мысль П. Финдлен⁷⁰ о музее как ментальной категории, базирующейся на интеллектуальном опыте собирания и сохранения прошлого в зеркале настоящего. А.С. Виттлин⁷¹ предположила, что в основе идеи музея лежит мотив собирательства, который отражает экономическую, магическую, любознательную, эмоциональную составляющие, а также определяет социальный престиж и групповую лояльность. Эти рассуждения близки к пониманию феномена музея З. Странским⁷² как одной из исторических форм специфического отношения человека к действительности / реальности, связанного с желанием сохранять и использовать некие избранные объекты, посредством наделяния их качеством «музеальности». А. Грегорова⁷³ отмечает, что на определенной стадии культурного развития у человека появляется потребность собирать и защищать от разрушения некоторые предметы. Эта социокультурная потребность выражается в музейном отношении человека к действительности.

На данное исследование оказали влияние концепции «наследиеведения» и «мнемософии» Т. Шолы⁷⁴. «Наследиеведение» занимается проблемами сохранения и использования всего наследия как такового, решает проблемы, связанные с отношением к наследию, и не ограничивается институциональными рамками музея. «Мнемософия» как «кибернетическая философия наследия» также сосредоточена не на институтах, а на понятии наследия.

⁷⁰ Findlen P. The Museum: Its Classical Etymology and Renaissance Genealogy // Museum studies. An anthology of contexts. Chicester, 2012.

⁷¹ Wittlin A.S. Museums: In Search of Usable Future. Cambridge, 1972.

⁷² Stransky Z.Z. Archeologie a muzeologie. Brno, 2005; Idem. Science and Museum Culture // Muzeologie na zacátku 3. tisíciletí = Museology at the beginning of the 3rd millennium. Brno, 2009.

⁷³ Gregorová A. Múzeá a múzejnictvo. Bratislava, 1984.

⁷⁴ Шола Т.С. Вечность здесь больше не живет: толковый словарь музейных грехов. Тула, 2013; Его же. Мнемософия: эссе о науке публичной памяти. Ростов Великий, 2017; Šola T. Eseji o muzejima i njihovoj teoriji: prema kibernetičkom muzeju. Zagreb, 2003.

Информатика и кибернетика способны сделать информацию о прошлом подходящей для будущего.

В ходе работы нами использовались общенаучные и частнонаучные методы: анализ, синтез, систематизация, моделирование, описание, методы интеллектуальной схемотехники. Методы категориального мышления, обеспечивающие предформализацию знания, обладают широкими эвристическими возможностями и обеспечивают процедуры понимания. Кроме того, «для специалистов гуманитарного профиля, заменяют методы математики»⁷⁵.

Научная новизна исследования состоит в том, что:

1. Впервые феномен музея изучен с помощью научного аппарата категориального мышления;
2. Выявлены эвристические возможности категориально-системных методов при исследовании социокультурной и философской сущности музея;
3. Разработана и аргументирована авторская дефиниция категории «музей»;
4. Создана и обоснована система понятий «Наследие – Человек – Образ эпохи», являющаяся базой создания и существования музея;
5. Музей, будучи ментальной категорией, представлен как социокультурный опыт человечества по сохранению прошлого в настоящем для будущего;
6. Смоделирован процесс коммуникации музея и посетителя;
7. Коммуникативная функция музея определена как одна из его основополагающих в информационном обществе и культуре.

Теоретическая значимость. Данная работа представляет собой опыт применения инструментов интеллектуальных технологий для конкретизации сущности музея. Исследование уточняет и дополняет труды, посвященные изучению феномена музея, особенно актуальные в период трансформационных изменений современной культуры и общества,

⁷⁵ Разумов В.И. Категориально-системная методология в подготовке ученых. Омск, 2008. С. 267.

угрожающих потерей смысла музея. В работе показана возможность социально-философского конструирования, отражающего сложные междисциплинарные связи философии, культурологии, социологии, кибернетики.

Практическая значимость. Результаты работы могут стать стержневыми при написании обобщающих научных исследований, посвященных философско-культурологическому анализу феномена музея в современном мире; учебных пособий и лекционных курсов в вузах по социокультурным проблемам общества XXI в., а также в качестве методических рекомендаций для современных музеев цифровой эпохи.

Апробация результатов исследования проходила в выступлениях на конференциях различного уровня: Всероссийской научно-практической конференции «Омские научные чтения» (Омск, 2017); XLII региональной студенческой научно-практической конференции «Молодёжь третьего тысячелетия» (Омск, 2018); Второй Всероссийской научной конференции «Омские научные чтения – 2018» (Омск, 2018); Всероссийской научной конференции с международным участием «Европейский и отечественный опыт инновационной культуры и отношений интеллектуальной собственности: коммуникативные аспекты» (Ижевск, 2019).

Основные теоретические положения работы и ее результаты были представлены в 7-ми научных публикациях, в том числе в 2-х статьях, опубликованных в научных изданиях из перечня российских журналов, рецензируемых ВАК РФ.

Структура работы. Исследование состоит из введения, двух глав, заключения, библиографического списка, включающего 199 наименований, и списка сокращений. Работа содержит 3 таблицы и 7 рисунков. Общий объем исследования 84 страницы.

Глава 1. Изучение музея как категории мышления:

опыт применения инструментов интеллектуальной схемотехники

Одной из проблем любой научной теории является разработка определений базовых категорий, понятий и терминов, наиболее полно отражающих сущность объекта исследования. Значения категорий, терминов и понятий во многом зависят от вложенных в них смыслов. Для исключения разночтений и недоразумений применяется процедура определения их содержания, т.е. «придания строго фиксированного смысла терминам языка»¹.

Конструирование дефиниций позволяет дать однозначную трактовку, но при определенных допущениях – у термина / понятия / категории может быть несколько определений, дефиниции могут быть уточнены или переопределены со временем, они не могут быть «правильными» или «неправильными».

При этом любое определение должно быть ясным и четким; в нем не должно быть ничего лишнего; оно не должно быть тавтологичным; в нем должен реализоваться принцип соразмерности².

Между тем, разнообразие исследовательских подходов к определению категорий / понятий / терминов хоть и расширяет диапазон познания изучаемых феноменов, т.к. позволяет посмотреть на них с разных ракурсов, но в то же время характеризуется изначальной неполнотой и фрагментарностью. Обилие определений создает дополнительную проблему их согласования.

В основном конструирование дефиниций осуществляется методами формальной логики, позволяющими получить определения³ нескольких видов посредством выделения категорий «универсум», «класс», «подкласс» применительно к исследуемому объекту.

¹ Новая философская энциклопедия: в 4 т. Т. 3. М., 2010. С. 154.

² Бочаров В.А., Маркин В.И. Основы логики. М., 1998. С. 218-219.

³ Горский Д.П. Определение (логико-методологические проблемы). М., 1974.

Инструменты интеллектуальной схемотехники: аппарат КСМ и ТДИС

Однако для решения проблемы конструирования определений возможно использование и другого научного инструментария – КСМ и ТДИС⁴, положительные примеры применения которых в данном аспекте есть в научной литературе⁵.

Мышление предполагает использование категорий, которые представляют собой не просто наиболее общие понятия, а способы конструирования опыта; и использование схем, эталонов, категорий рассматривается в качестве актов мышления⁶.

В осмыслении категорий исследователи выделяют несколько подходов, сложившихся исторически⁷. В традиции И. Канта категории понимаются как «условие возможности синтеза, то, что формирует, конституирует опыт»⁸.

«Категории выражают разные способы осуществления главной мыслительной деятельности – синтеза чувственного многообразия, разные и необходимые способы построения опыта, на базе которого можно образовывать понятия об отдельных предметах и ситуациях»⁹.

Развивая возможности категориального мышления в КСМ и ТДИС, В.И. Разумов и В.П. Сизиков, используя кантовское понимание категорий, рассматривают их как «КС, управляющие мышлением»¹⁰. Подход, предусматривающий интеграцию философии, математики, физики позволяет осуществить синтез на уровне предмета и метода познания; и подразумевает содержательно-образное наполнение и формализованное выражение знаний. «Визуализация процессов рассуждения, выраженная схемами, образует особый и достаточно строгий язык в связи теории и практики»¹¹.

⁴ Разумов В.И. Категориально-системная методология в подготовке ученых. Омск, 2008; Разумов В.И., Сизиков В.П. Основы теории динамических информационных систем. Омск, 2005.

⁵ Боуш Г.Д., Разумов В.И. Новый подход к конструированию дефиниций экономических категорий (на примере бизнес-кластера) // Журнал экономической теории. 2010. № 4; Недолужко О.В. Новый подход к формированию понятийного пространства феномена интеллектуального капитала организации // Вестник Удмуртского университета. Серия Экономика и право. 2016. Т. 26, № 2.

⁶ Новая философская энциклопедия: в 4 т. М., 2010. Т. 2. С. 628.

⁷ Там же. С. 229-233.

⁸ Там же. С. 231.

⁹ Там же. С. 628.

¹⁰ Разумов В.И., Сизиков В.П. Категориальный аппарат развития теоретического знания // Вестник Омского университета. 2007. № 3. С. 36.

¹¹ Разумов В.И. Указ соч. С. 19-22.

Использование КСМ в исследовании позволяет с помощью схем как «когнитивных шаблонов» провести «обработку конкретного содержательного материала» и построить «качественные модели объектов».

КС КСМ имеют графические выражения, геометрические конструкции, являющиеся «конструкциями знания» и базой для рассуждений¹². «Если рассматривать изображения КС как гипертексты, то процедура перехода от изображения такой системы к дефиниции есть процедура линеаризации гипертекста»¹³. Существенной особенностью определения категорий таким образом является то, что в сравнении с обычным вербальным дефинированием здесь сохраняется и передается в линеаризованный текст особенность пространственного расположения категории»¹⁴. Дефиниция для любой категории, включенной в конкретную КС, «разворачивается как описание специфики включения этой категории в данную схему на определенной позиции».

КСМ и ТДИС опираются на идею триадичности качества. Категория «качество» в эпистемологическом контексте обозначает «объект как целое, определенность бытия данного (объекта) в такой-то среде, оно указывает субстрат, на котором разворачивается взаимодействие подкачества и интегративного качества в границах объект-качество». «Идея активности качества проявляется в идее тройственности качественной определенности»¹⁵. Качественный анализ и качественное моделирование обладают когнитивной ценностью, т.к. с их помощью можно генерировать категориальные комбинации разнообразных форм. Категориальные системы как методы качественного анализа позволяют образовывать «оригинальные и достаточно строгие определения категорий»¹⁶.

ТДИС сохраняет традицию работы с категориальным аппаратом КСМ для решения специальных задач. В основу разработки ТДИС положен

¹² Разумов В.И., Сизиков В.П. Категориальный аппарат развития теоретического знания // Вестник Омского университета. 2007. № 3. С. 37-38.

¹³ Разумов В.И. Категориально-системная методология в подготовке ученых. Омск, 2008. С. 239.

¹⁴ Там же. С. 240-247.

¹⁵ Там же.

¹⁶ Там же. С. 81, 125, 270.

аксиоматический подход. ДИС – объект, определенный аналитическим образом как система аксиом, где математически обосновывается оптимальность упаковки знаний в таком виде. Информационные единицы (мысленные образы, понятия) объединяются между собой по типу связности. Элементарным аналитическим объектом выступает триадическая КС. В ТДИС КС представляют собой сеть, согласующую множество понятий, где все замкнутые пути связей между ними являются осмысленными¹⁷.

Описание реального объекта предполагает построение такой КС, как оргграф с двумя типами ребер (ведущими и контролирующими), где процесс информационного функционирования представлен в виде последовательности из трех типов актов перераспределения информации по вершинам оргграфа¹⁸. Любая триада имеет единую формальную интерпретацию триады саморазвития, дающую ответ на тройку вопросов: что, как и зачем анализируется.

Для работы с ДИС, как инструментом упаковки знания, разработана процедура дешифровки (детализации). ТДИС полагает, что любая категория может быть детализована в тройку новых понятий, конкретизирующих ее содержание. Дешифровка может осуществляться на нескольких уровнях, причем триада обеспечивает полноту описания объекта на текущем уровне детализации при соблюдении требования минимума содержания¹⁹. Триада есть продукт дешифровки одной категории, и каждая триада, в свою очередь, является объектом для следующей процедуры дешифровки. В итоге формируется совокупность взаимосвязанных между собой на основе ТДИС понятий, характеризующих исследуемую категорию всесторонне, описывая ее сущностные характеристики²⁰.

Далее для КС применяется мыслительная процедура - мутация, которая подразумевает перестановки вспомогательных понятий по определенному

¹⁷ Разумов В.И., Сизиков В.П. Категориальный аппарат развития теоретического знания // Вестник Омского университета. 2007. № 3. С. 40.

¹⁸ Разумов В.И., Сизиков В.П. Основы теории динамических информационных систем. Омск, 2005. С. 63-79.

¹⁹ Разумов В.И. Категориально-системная методология в подготовке ученых. Омск, 2008. С. 261.

²⁰ Там же. С. 239-247.

математическому алгоритму. В результате проведенных изменений появляется новый эвристический компонент, новые триады, которые отражают различные аспекты осмысления воспринимаемого явления²¹. Так получаем шесть комбинаций (мутаций). Процесс сочетания (согласования) шести вариантов восприятия КС выступает как «работа мышления»²².

Завершающим этапом является свертка (синтез), т.е. определение имен для образованных мутациями триад.

Результаты дешифровок, мутаций и сверток обладают не только формальными, но и смыслодержательными спецификами.

Дефиниции категории «музей»

Что такое музей? Это один из первых вопросов, который задают себе историки, музеологи, искусствоведы, культурологи, философы, социологи и др., занимающиеся исследованием музея как объекта теоретического осмысления.

Однако однозначного ответа на этот вопрос нет при том, что сейчас существует множество различных определений музея. Такое многообразие дефиниций связано с широким спектром исследовательских подходов (предметного, институционального, коммуникационного, семиотического, аксиологического, информационного) к рассмотрению музея²³ и метафорических концепций музея²⁴. Исторически понимание музея менялось²⁵, он «легко мог встраиваться в широкий круг дискурсивных практик...и иметь различные социальные коннотации»²⁶, своим

²¹ Разумов В.И., Сизиков В.П. Основы теории динамических информационных систем. Омск, 2005. С. 123-139.

²² Разумов В.И., Сизиков В.П. Категориальный аппарат развития теоретического знания // Вестник Омского университета. 2007. № 3. С. 38.

²³ Об этом см.: Менш, ван П. Музейная дефиниция // ВМ. 2014. № 1; Сундиева А.А. О базовых понятиях музейной науки // Музей. 2009. № 5. С. 4; Юренева Т.Ю. Музей в мировой культуре. М., 2003.

²⁴ Об этом см.: Беззубова О.В. Некоторые аспекты теоретического осмысления музея как феномена культуры // Триумф музея? СПб., 2005; Коренева А.Ю. Музей как глобальный гуманитарный проект: социально-философский анализ: автореф. дис. ... канд. филос. наук. М., 2017; Пшеничная С.В. Концептуальная модель музея в современной отечественной музеологии // Музеи России: поиски, исследования, опыт работы. СПб., 2007. Вып. 9; Сапанжа О.С. Теория музея и музейности: историографический обзор и историческая типология. СПб., 2011. С. 9-39; Смыкова Е.Ю. Теоретико-методологические подходы к изучению музея как социокультурного феномена // Социально-гуманитарный вестник Прикаспия. 2015. № 1 (2); Alexander E.P., Alexander M. and Decker J. Museums in motion: An introduction to the history and functions of museums. Lanham, Maryland, 2017.

²⁵ Об этом см.: Музейное дело России. М., 2005. Ч. 1.; Юренева Т.Ю. Музееведение. М., 2004. Ч.1.; Ее же. Музей в мировой культуре. М., 2003.

²⁶ Findlen P. The Museum: Its Classical Etymology and Renaissance Genealogy // Museum studies. An anthology of contexts. Chichester, 2012. P. 23, 39.

существованием отражая специфику социокультурного контекста эпохи; музей трансформировался не изолированно, он точно отражал новации, происходившие в обществе; он менялся и соответствовал своему времени и месту. Находясь в системе культуры, музей, в виде социального объекта, посредством сохранения наследия осуществлял коммуникацию со временем, пространством и поколениями. Именно поэтому любые изменения в культуре и обществе приводили к изменениям самого музея.

С утверждением о том, что «музей – сложное, многогранное явление, дать которому исчерпывающее, бесспорное и всех устраивающее определение нелегко»²⁷ или «музей – это комплексная институция, дать определение которой нелегко»²⁸ согласны отечественные и зарубежные авторы, анализирующие дефиниции музея и его феноменальную природу.

Рассмотрим некоторые определения музея, сформулированные отечественными исследователями в 1980-х – 2010-х гг. (см. табл. 1).

Таблица 1

Дефиниции категории «музей»

№ п/п	Определение	Автор
1	Музей – исторически обусловленный многофункциональный институт социальной информации, предназначенный для сохранения культурно-исторических и естественнонаучных ценностей, накопления и распространения информации посредством музейных предметов. Документируя процессы и явления природы и общества, музей комплектует, хранит, исследует коллекции музейных предметов, а также использует их в научных, образовательно-воспитательных и пропагандистских целях	А.М. Разгон ²⁹
2	Музей – исторически обусловленный многофункциональный институт социальной памяти, посредством которого реализуется общественная потребность в отборе, сохранении и репрезентации специфической группы культурных и природных объектов, осознаваемых обществом как	М.Е. Каулен, Е.В. Мавлеев ³⁰

²⁷ Беззубова О.В. Некоторые аспекты теоретического осмысления музея как феномена культуры // Триумф музея? СПб., 2005. С. 8; Каулен М.Е., Мавлеев Е.В. Музей // Российская музейная энциклопедия. М., 2005. С. 395; Сундиева А.А. О базовых понятиях музейной науки // Музей. 2009. № 5. С. 4; Юренина Т.Ю. Музееведение. М., 2004. С. 321.

²⁸ Alexander E.P., Alexander M. and Decker J. Museums in motion: An introduction to the history and functions of museums. Lanham, Maryland, 2017. P. 1.

²⁹ Разгон А.М. Музееведение как научная дисциплина // Музееведение. Музеи исторического профиля. М., 1988. С. 18.

³⁰ Каулен М.Е., Мавлеев Е.В. Музей // Российская музейная энциклопедия. М., 2005. С. 396; Музейное дело России. М., 2005. С. 605.

	ценность, подлежащая изъятию из среды бытования и передаче из поколения в поколение – музейных предметов. Это – генератор культуры: отбирая, сохраняя, интерпретируя объекты культуры прошлого, музей тем самым делает их активными факторами культуры настоящего и будущего. Выполняя функцию «ценностного фильтра», из культуросохраняющего музей трансформируется в культурообразующий институт	
3	Музей – социальный институт, многофункциональный культурно-хозяйственный и научный комплекс, в определённых историко-социальных условиях выполняющий роль социокультурного центра региона, формирующий и интегрирующий общественное сознание и осуществляющий охрану и использование историко-культурного наследия через изучение, проектирование, реставрацию, музеефикацию объектов, разработку и развитие музейных ресурсов и научно-образовательных программ, восстановление системы традиционного хозяйства и промыслов на территории заповедника; внедрение музейного маркетинга, сервисных и туристических услуг	Е.М. Акулич ³¹
4	Являясь социальным институтом, музей инициирует проекты, ориентированные на разные категории посетителей (возрастные, социальные и др.), способные вызывать интерес к культуре своей страны или других стран, представленной в музейных коллекциях, интерпретированных таким образом, чтобы этот интерес поддерживать	М.А. Лаптева ³²
5	Музей как социальный институт примыкает к системе народного образования и занимается воспитанием, обучением и развитием своих посетителей	И. Бестужев-Лада, М. Озерная ³³
6	Музей – это социальный институт сохранения, презентации и трансляции исторического, культурного и природного наследия	А.М. Кулемзин ³⁴
7	Музей как научно-исследовательский институт, который концентрирует объекты природы, памятники материальной и духовной культуры	Д.И. Тверская ³⁵
8	Музей как адаптивно-адаптирующий социокультурный институт с многоуровневой и динамичной структурой адаптации	О.Н. Шелегина ³⁶
9	Музей – это общественное учреждение, где человек получает возможность войти в контакт с сознательно для этого собранными в нем многообразными памятниками	А.Н. Дьячков ³⁷

³¹ Акулич Е.М. Музей как социальный институт: автореф. дис. ... д-ра соц. наук. Тюмень, 2004. С. 13.

³² Лаптева М.А. Музей как социальный институт: социально-философский анализ: автореф. дис. ... канд. филос. наук. Красноярск, 2006. С. 22.

³³ Бестужев-Лада И., Озерная М. Музей в системе культуры // Декоративное искусство СССР. 1976. № 9. С. 7.

³⁴ Кулемзин А.М. Музеи – мосты между временами и культурами // Вестник КемГУКИ. 2007. № 2. С. 84.

³⁵ Тверская Д.И. Музей как научно-исследовательское учреждение // Музейное дело: музей, культура, общество. М., 1992. Вып. 21. С. 67-68.

³⁶ Шелегина О.Н. Музейный мир Сибири: история и современные тенденции развития. Новосибирск, 2014. С. 87.

³⁷ Музееведение. На пути к музею XXI века. М., 1989. С. 198.

	культуры, составляющими неотъемлемую часть отечественного и мирового культурного наследия	
10	Музей как научно-исследовательское и культурно-просветительское учреждение	Н.А. Томилов ³⁸
11	Музей – особое научно-культурное учреждение, которое выбирает и собирает природные и общественные объекты, являющиеся подлинными ценностями и используемые в научных и культурных целях. Аккумулируя высшие достижения творческого духа человека, музей выступает как совокупность материальных и духовных ценностей, обращенных к своему творцу, продуктом активности которого является культура. Музей можно назвать уникальным результатом взаимодействия культуры и разума человека. Музей, трансформируясь, превращается в институт внутрикультурной рефлексии, сферу ответственности человека, расширяя его жизненные горизонты и личностные компетенции	Л.М. Шляхтина ³⁹
12	Некоммерческое учреждение культуры, созданное собственником для хранения, изучения и публичного представления музейных предметов и музейных коллекций, включенных в состав Музейного фонда Российской Федерации, а также для достижения иных целей, определенных настоящим Федеральным законом	ФЗ РФ ⁴⁰
13	Музей как одно из важнейших средств массовой коммуникации и способ производства культуры как системы хранения и передачи информации	М.С. Каган ⁴¹
14	Музей – особо значимая и специфическая форма коммуникации, несущая человеку информацию посредством экспозиции и экспонатов	В.А. Арзамасцев ⁴²
15	Музей как коммуникационная система	Б.Б. Пономарев ⁴³
16	Музей как культурно-коммуникативная система, определяемая взаимодействием общекультурной и специфически-музейной коммуникации	О.С. Сапанжа ⁴⁴
17	Музей как поле социокультурной коммуникации	Е.С. Грачева ⁴⁵
18	Музей как пространство коммуникации или особое коммуникационное пространство	М.Ю. Кряжевских ⁴⁶
19	Музей – собрание материальных предметов и информации,	К.Е. Рыбак ⁴⁷

³⁸ Томилов Н.А. О музееведении и некоторых его дефинициях // Культура народов России. Новосибирск, 1999. Т. 4.

³⁹ Шляхтина Л.М. Основы музейного дела: теория и практика. М., 2005. С. 180; Ее же. Современный музей: идеи и реалии // ВМ. 2011. № 2 (4). С. 15.

⁴⁰ Федеральный закон от 26 мая 1996 г. № 54-ФЗ «О Музейном фонде Российской Федерации и музеях в Российской Федерации» (с изменениями на 3 июля 2016 г.). URL: http://www.consultant.ru/document/cons_doc_LAW_10496/ (дата обращения: 29.03.2018).

⁴¹ Каган М. Музей в системе культуры // ВИ. 1994. № 4. С. 457.

⁴² Музееведение. На пути к музею XXI века. М., 1989. С. 35.

⁴³ Пономарев Б.Б. Музей как коммуникационная система: проблемы гармонизации историко-культурного и информационно-деятельностного компонентов: автореф. дис. ... канд. культ. Краснодар, 2002. С. 5.

⁴⁴ Сапанжа О.С. Стратегии коммуникационных процессов в контексте модернизации музейной деятельности // Триумф музея? СПб., 2005. С. 164.

⁴⁵ Грачева Е.С. Музей как поле социокультурной коммуникации: автореф. дис. ... канд. соц. наук. Саратов, 2010. С. 6.

⁴⁶ Кряжевских М.Ю. Модель коммуникационного пространства музея // Вестник ЧелГУ. 2012. № 4 (258). Философия. Социология. Культурология. Вып. 23. С. 64.

⁴⁷ Рыбак К.Е. Музей в нормативной системе: историко-культурологический анализ: автореф. дис. ... д-ра культ. СПб., 2006. С. 7.

	имеющих значение для культуры (искусства, науки), собственник которого ставит перед собой задачи по пополнению, сохранению, исследованию и пропаганде собираемых им предметов	
20	Музей – это упорядочивающее хранилище артефактов, прежде всего – вещественных «остатков» деятельности человека, т.е. некоторых искусственно созданных вещей, которые потеряли свое первоначальное предназначение, но в музее обрели нечто несравненно более значимое	К.С. Пигров ⁴⁸
21	Музей – это информационная система, выполняющая функции документирования, хранения и коммуникации	И.В. Иксанова ⁴⁹
22	Музей как информационная система, социокультурный феномен, укорененный в системе культуры и обладающий специфичным «подлинно-предметно-знаковым» языком, отличным от других языков культуры	С.В. Пшеничная ⁵⁰
23	Музей как открытая социально-педагогическая система	Н.В. Нагорский ⁵¹
24	Музей как научно-образовательная система	Е.Ю. Степанова ⁵²
25	Музей – одна из знаковых систем, обладающих специфическим языком, которая ведет беседу с посетителями на языке экспонатов	Н.А. Никишин ⁵³
26	Музей, являясь необходимой составляющей системы культуры, служит для овладения посетителем определенными кодами, позволяющими ему адекватно взаимодействовать с культурной средой	З.А. Бонами ⁵⁴
27	Музей как семиотическая система	О.С. Мишуровская ⁵⁵
28	Музей как социокультурная система	Л.С. Именнова ⁵⁶
29	Музей как социокультурный феномен	Е.А. Богатырев ⁵⁷
30	Музей – социально-эстетический феномен, сложное и многогранное социально-культурное образование	Н.Г. Макарова ⁵⁸
31	Музей как центр культурной и общественной жизни, как органическая часть современной живой культуры	М.Б. Гнедовский, В.М. Колчанов, В.М. Суринов ⁵⁹
32	Музей как сложносоставной материально-духовный элемент культурно-цивилизационного ландшафта и особый маркер города, знак и/или символ специфики того или иного места и	В.Г. Рыженко ⁶⁰

⁴⁸ Пигров К.С. К метафизике музея // Философия музея. М., 2013. С. 16.

⁴⁹ Музееведение. На пути к музею XXI века. М., 1989. С. 194.

⁵⁰ Пшеничная С.В. Музей как информационно-коммуникативная система: дис. ... канд. культ. СПб., 2000. С. 11.

⁵¹ Нагорский Н.В. Музей как открытая социально-педагогическая система: автореф. дис. ... д-ра пед. наук. СПб., 2005. С. 4.

⁵² Степанова Е.Ю. Музей как научно-образовательная система // Музейный просвет. СПб., 2009.

⁵³ Никишин Н.А. «Язык музея» как универсальная моделирующая система музейной деятельности // Музееведение. Проблемы культурной коммуникации в музейной деятельности. М., 1989.

⁵⁴ Бонами З.А. Музей и проблема трансляции культурно-исторических кодов // Музей и образование. М., 1989.

⁵⁵ Мишуровская О.С. Музей как семиотический феномен: автореф. дис. ... канд. культ. СПб., 2012. С. 3.

⁵⁶ Именнова Л.С. Музей в социокультурной системе общества: миссия, тенденции, перспективы: автореф. дис. ... д-ра культ. М., 2011. С. 9.

⁵⁷ Богатырев Е.А. Музей как социокультурный феномен современного российского мегаполиса: автореф. дис. ... канд. культ. СПб., 2011. С. 5.

⁵⁸ Макарова Н.Г. Музей как социально-эстетический феномен: автореф. дис. ... канд. филос. наук. М., 1987. С. 4.

⁵⁹ Гнедовский М.Б., Колчанов В.М., Суринов В.М. О направлении разработки программы музееведческих исследований // Музей и современная социокультурная ситуация. Обзорная информация. М., 1989. Вып. 2. С. 45.

⁶⁰ Рыженко В.Г. Возможности историко-культурологической модели изучения музеев в пространстве современного города и в «ментальной карте» региона // Современные тенденции в развитии музеев и музееведения. Новосибирск, 2011.

	его истории, инициированный идеями и реализованный усилиями отдельных представителей регионального и/или локального сообщества	
33	Музей – уникальный результат взаимодействия культуры и разума человека, смысловой универсум, играющий важнейшую роль в формировании целостной картины мира; одно из самых устойчивых культурных образований цивилизации, феномен культуры, посредством которого осуществляются отбор, сохранение и презентация объектов культуры и природы, признанных обществом как ценность, подлежащая передаче из поколения в поколение	Б.А. Столяров ⁶¹
34	Музей – одна из форм организации взаимодействия населения с историко-культурным наследием	А.И. Фролов ⁶²
35	Музей как ценность социального бытия, место встречи смысла жизни и смерти	И.И. Резник ⁶³
36	Музей как специфический механизм культуры, обеспечивающий существование и воспроизводство различных форм социокультурной практики	О.В. Беззубова ⁶⁴
37	Музей как один из инструментов, призванных компенсировать разрушившийся механизм традиции и отчасти восполнить разрыв между потребностями общества и реально производимой предметной средой	В.Ю. Дукельский ⁶⁵
38	Музей как консолидационный потенциал общества	А.Г. Колесникова ⁶⁶
39	Музей – это комплексная культурная форма	Т.П. Калугина ⁶⁷
40	Музей – культурная форма, исторически выработанная человечеством для сохранения, актуализации и трансляции последующим поколениям наиболее ценной части культурного и природного наследия. В процессе генезиса и исторической эволюции музей реализовался как открытое для публики некоммерческое учреждение, осуществляющее свои социальные функции на благо общества. Являясь институтом социальной памяти, музей отбирает, хранит, исследует, экспонирует и интерпретирует первоисточники знаний о развитии общества и природы – музейные предметы, их коллекции и другие виды движимого и недвижимого, материального и нематериального культурного наследия	Словарь ⁶⁸
41	Документируя факты, события и явления и формируя коллекции, музей становится не просто хранилищем предметов, он становится хранилищем социальной памяти,	Е.Н. Мастеница ⁶⁹

⁶¹ Столяров Б.А. Музей в пространстве художественной культуры и образования. СПб., 2007. С. 39, 322.

⁶² Музееведение. На пути к музею XXI века. М., 1989. С. 7.

⁶³ Резник И.И. Культурно-философская сущность музея как ценности социального бытия: автореф. дис. ... канд. филос. наук. Омск, 2015. С. 9.

⁶⁴ Беззубова О.В. Музей как инстанция художественного, научного и идеологического дискурсов: автореф. дис. ... канд. филос. наук. СПб., 2003. С. 5.

⁶⁵ Дукельский В.Ю. Музейные коллекции и предметный мир культуры // Некоторые проблемы исследований современной культуры. М., 1987. С. 26.

⁶⁶ Колесникова А.Г. Музей в российском социокультурном пространстве: консолидационный потенциал: автореф. дис. ... канд. соц. наук. Ростов н/Д., 2015. С. 13.

⁶⁷ Калугина Т.П. Художественный музей как феномен культуры. СПб, 2008.

⁶⁸ Словарь актуальных музейных терминов // Музей. 2009. № 5. С. 55-56.

⁶⁹ Мастеница Е.Н. Музейная интерпретация истории как культурологическая проблема // ВК. 2009. № 9. С. 42.

	заклученной в движимых и недвижимых памятниках	
42	Музей всегда есть форма эффективного воздействия на индивидуальное и общественное сознание. Современный музей – это социальный институт, в котором благодаря его специфике сходятся прошлое, настоящее и будущее	Г.С. Смирнов, А.Г. Гусева ⁷⁰
43	Музей как глобальный гуманитарный проект. Музей – форма духовной и организационной коллективной деятельности людей, имеющая в качестве цели сохранение объектов культурного и исторического значения для удовлетворения духовных потребностей индивида и общества в целом	А.Ю. Коренева ⁷¹

Приведенный в табл. 1 перечень определений дает представление о сложившихся к настоящему времени дефинициях исследуемой категории, которые подчеркивают некоторые ее аспектные характеристики. Заметим также, что многие из определений не являются таковыми в строго логическом смысле, а скорее выступают метафорическими высказываниями, фиксирующими отдельные стороны объекта, либо же представляют собой описательные характеристики музея посредством сравнения с другими объектами (в данном случае используется конструкция «музей как...»).

Существует потребность в определении, отражающем фундаментальные сущностные характеристики музея. SEO (Search Engine Optimization)-анализ приведенных определений позволил выявить семантическое ядро, частотность употребления и комбинации встреченных элементов. В результате ключевыми элементами, с помощью которых авторы определяли музей, стали следующие: «культура», «система», «институт», «учреждение», «форма», «общество», «человек», «сохранение», «предмет», «наследие», «ценность», «коммуникация».

Сформированная авторами сеть смыслов, зафиксированная в дефинициях, позволяет говорить, что существует несомненная связь между музеем и культурой, при этом музей выступает как символ, знак, ядро, феномен, инструмент, механизм, посредник, отражение, транслятор,

⁷⁰ Смирнов Г.С., Гусева А.Г. Глобальное музейное сознание: философско-методологические проблемы // Известия высших учебных заведений. Серия «Гуманитарные науки». 2017. Т. 8, вып. 2. С. 155.

⁷¹ Коренева А.Ю. Музей как глобальный гуманитарный проект: социально-философский анализ: автореф. дис. ... канд. филос. наук. М., 2017. С. 3.

генератор, потенциал, центр, проект, производитель, поле, пространство, хранитель, часть, элемент, результат, буфер обмена, ценность, категория культуры.

Другая связь, фиксируемая в определениях, – это связь музея и общества, где музей выступает как социальный институт / учреждение, социальный объект управления, форма социальной памяти, социальной информации, механизм фиксации социального опыта, достижений эпохи, инструмент совершенствования общества и воспитания, образования и просвещения человека. Также из определений следует, что культура как «генетический код общества»⁷² ориентирована на сохранение наследия человечества в музее, которое должно быть доступно настоящим и будущим поколениям.

Музей как ментальная категория

Плодотворной, по нашему мнению, является мысль П. Финдлен о музее как ментальной категории⁷³. Она пришла к такому выводу, исследуя этимологию слова «музей» и практику существования музея с античности до эпохи позднего Возрождения. Исследователь отмечает, что «экспансивность музеума позволяла ему легко смешивать и переименовывать интеллектуальные и философские категории (библиотека, тезаурус, театр природы) с визуальными образами (рог изобилия, комната сокровищ) и с пространственными конструкциями (студия, кабинет, галерея, театр), создавая богатую и сложную терминологию, описывающую значимые аспекты интеллектуальной и культурной жизни. Находясь между частным и публичными пространствами, между созерцанием и коллекционированием, музей был такой эпистемологической структурой, которая охватывала множество идей, образов и институций культуры своего времени. Музей является отправной точкой для философских дискуссий о познании,

⁷² Новая философская энциклопедия: в 4 т. М., 2010. Т. 2. С. 342.

⁷³ Findlen P. The Museum: Its Classical Etymology and Renaissance Genealogy // Museum studies. An anthology of contexts. Chicester, 2012.

восприятию и классификации»⁷⁴. Музей как категория мышления, как способ построения опыта (опыта коллекционирования) «является всеобъемлющим, показывающим широкомасштабную модель деятельности по сбору»⁷⁵. Используя выражение Ж. Бодрийяра, П. Финдлен пишет: «музей был структурирован «как огромная комбинаторная матрица типов и моделей»⁷⁶, которая по мере необходимости расширялась, чтобы включить новые и разнообразные парадигмы сбора»⁷⁷. Ссылаясь на рассуждения М. Фуко о «подобиях»⁷⁸, она уточняет, что «во всеохватывающем синтаксисе мира» музей «как структура деятельности, подчеркивая сходство и повторение, входит в общую структуру дискурса культуры своего времени»⁷⁹. Заимствуя выражение Р. Харбисона об «эксцентрических пространствах»⁸⁰ исследователь относит музей к таковым, «обладающим свойствами проницаемости и текучести и особенно восприимчивым к культурным стратегиям своих создателей/пользователей»⁸¹. «Музей является, прежде всего, ментальной категорией и подразумевает познавательную деятельность, получение знания об окружающем мире; это пространство пересечения слов, образов, вещей, полученных посредством сбора»⁸². «Структура музея была разработана так, чтобы гармонично сочетать естественное и искусственное, реальное и воображаемое, а также обычное и необычное, подчеркивать не только разнообразие вселенной, но и широту человеческих способностей для понимания и объяснения «Theatrum Mundi»»⁸³. «Музей обладает способностью преодолевать культурные и временные границы, синтезируя новые космологии со старыми»⁸⁴. На протяжении веков музей, имея «массу смысловых

⁷⁴ Findlen P. *The Museum: Its Classical Etymology and Renaissance Genealogy* // *Museum studies. An anthology of contexts*. Chichester, 2012. P. 23.

⁷⁵ *Ibid.* P. 24.

⁷⁶ Baudrillard J. *Selected Writings*. Stanford, 2002. P. 18.

⁷⁷ Findlen P. *Op. cit.* P. 24.

⁷⁸ Foucault M. *The Order of Things. An archaeology of the human sciences*. London & New York, 2002. P. 20.

⁷⁹ Findlen P. *Op. cit.* P. 24.

⁸⁰ Harbison R. *Eccentric Spaces*. Massachusetts, 2000.

⁸¹ Findlen P. *Op. cit.* P. 24.

⁸² *Ibid.* P. 28.

⁸³ *Ibid.* P. 33.

⁸⁴ *Ibid.* P. 39.

вариаций, развивался, подчеркивая свою гибкую природу»⁸⁵. «Инстинктивное желание человеческого разума, эта неотъемлемая, отличительная черта человеческой природы сохранять предметы, которые кажутся уникальными, редкими и восхитительными, лежит в основе концепции музея»⁸⁶.

Итак, соглашаясь с мнением П. Финдлен о музее как ментальной категории, связанной с когнитивной и практической деятельностью человека, осуществляемой в ходе сбора/коллекционирования и сохранения объектов природы и культуры, добавим, что музей – это социокультурный опыт человечества по сохранению прошлого в настоящем для будущего. Музей – это «парадигма коллективной интеллектуальной деятельности»⁸⁷.

Применение триадического метода – инструмента КСМ и ТДИС

Учитывая вышесказанное, вполне возможно использование описанного ранее триадического метода как одного из универсальных когнитивных инструментов, представляющих методологию КС, для конструирования дефиниции музея и формирования системы понятий, сети смыслов для его изучения как категории мышления.

Итак, на первом этапе была сформирована триада понятий, наиболее полно (с необходимостью и достаточностью) дешифрующая исходную категорию. После чего аналогичная процедура была проведена и в отношении понятий первичной триады. Понятия не противопоставлены друг другу, а находятся в связке. Графически это выражено в построении орграфа - девятивершинника (см. рис. 1, схема А).

Как следует из рис. 1, первичную триаду составили следующие элементы, охарактеризуем их:

0. Наследие (Н), понимаемое как всемирное наследие, включающее природные и культурные объекты исключительной значимости, «отражает

⁸⁵ Alexander E.P., Alexander M. and Decker J. Museums in motion: An introduction to the history and functions of museums. Lanham, Maryland, 2017. P. 1.

⁸⁶ Kamath V.G., Ray B., Pai S.R. and Avadhani R. The origin of anatomy museums // European Journal of Anatomy. 2014. № 18 (2). P. 63.

⁸⁷ Findlen P. The Museum: Its Classical Etymology and Renaissance Genealogy // Museum studies. An anthology of contexts. Chichester, 2012. P. 34.

идею сотворчества и сбалансированного развития человека и природы»⁸⁸. Культурное наследие – это «памятники: произведения архитектуры, монументальной скульптуры и живописи, элементы или структуры археологического характера, надписи, пещеры и группы элементов, которые имеют выдающуюся универсальную ценность с точки зрения истории, искусства или науки; ансамбли: группы изолированных или объединенных строений, архитектура, единство или связь с пейзажем которых представляют выдающуюся универсальную ценность с точки зрения истории, искусства или науки; достопримечательные места: произведения человека или совместные творения человека и природы, а также зоны, включая археологические достопримечательные места, представляющие выдающуюся универсальную ценность с точки зрения истории, эстетики, этнологии или антропологии»⁸⁹. Уточним, что наследство – это «совокупность опредмеченных результатов прошлой деятельности», а наследие – это «характеристика совокупности смыслов, придаваемых памятникам прошлого актуальной культурой»⁹⁰. Культурное наследие во многом определяется как воплощение традиции, передача которой путем преемственности способствует наделению смыслом прошлого и настоящего⁹¹. Культурное и природное наследие заключено в пространственно-временных границах и определено мировоззрением эпохи.

1. Действие человека (ДЧ), понимаемое как «относительно завершённый отдельный акт человеческой деятельности, для которого характерны направленность на достижение определенной осознаваемой цели,

⁸⁸ Смирнова О.В., Коршунов М.Ю. Научные аспекты изучения природного и культурного наследия в интересах устойчивого развития // Вестник Мининского университета. 2015. № 2. URL: <http://vestnik.mininuniver.ru/jour/article/view/42> (дата обращения: 29.03.2018).

⁸⁹ Конвенция об охране всемирного культурного и природного наследия, принятая Генеральной конференцией ЮНЕСКО. Париж, 17 сессия, 16 ноября 1972 г. URL: http://www.un.org/ru/documents/decl_conv/conventions/heritage.shtml (дата обращения: 29.03.2018).

⁹⁰ Селезнева Е.Н. Культурное наследие России в политических дискурсах 1990-х годов: автореф. дис. ... д-ра филос. наук. М., 2004.

⁹¹ Баева Л.В. Сохранение культурного наследия как воплощение ценности традиции // Философия и общество. 2012. № 1. С. 109; Калита С.П. Культурное наследие: трансляция и интерпретация // Вестник РУДН. Серия «Философия». 2007. № 4. С. 17.

произвольность и преднамеренность индивидуальной активности»⁹². В данном случае действие направлено на получение, сохранение, освоение и передачу наследства и наследия настоящим и будущим поколениям.

2. Социокультурный образ эпохи (СКОЭ), понимаемый как репрезентация представлений о социально-культурных особенностях качественно специфического периода истории человечества, его системе ценностей и структуре знаний, который находит отражение и воплощение в культурном наследии. «Наследование может быть представлено как процесс освоения многомерного социокультурного опыта: необходимого «набора» точек зрения на мир, картин мира, представлений, символов, традиций, стереотипов и образцов деятельности, позволяющих людям отрефлексировать свое представление о мире, данном конкретном социуме, уточнить свои ролевые функции в обществе, удостоверить собственную культурную идентичность»⁹³.

На втором этапе нам нужно провести дешифровку первичной триады, и тогда следующий уровень детализации составят такие элементы (см. рис. 1, схема А):

0. Наследие (Н):

00. Природное (Пр), которое включает такие «объекты, сохранение, использование и популяризация которых осуществляются в силу их особой культурной, исторической или экологической значимости. К природному наследию относятся: природные памятники, созданные физическими и биологическими образованиями или группами таких образований, имеющие выдающуюся универсальную ценность с точки зрения эстетики или науки; геологические и физиографические образования и строго ограниченные зоны, представляющие ареал подвергающихся угрозе видов животных и растений, имеющих выдающуюся универсальную ценность с точки зрения науки или сохранения; природные достопримечательные места или строго

⁹² Новая философская энциклопедия: в 4 т. М., 2010. Т. 1. С. 607.

⁹³ Селезнева Е.Н. Культурное наследие России в политических дискурсах 1990-х годов: автореф. дис. ... д-ра филос. наук. М., 2004.

ограниченные природные зоны, имеющие выдающуюся универсальную ценность с точки зрения науки, сохранения или природной красоты»⁹⁴.

01. Культурное материальное (М), которое подразумевает «объекты (памятники истории и культуры) недвижимого имущества (в т.ч. объекты археологического наследия) и иные объекты с исторически связанными с ними территориями, произведениями живописи, скульптуры, декоративно-прикладного искусства, объектами науки и техники и иными предметами материальной культуры, возникшие в результате исторических событий, представляющие собой ценность с точки зрения истории, археологии, архитектуры, градостроительства, искусства, науки и техники, эстетики, этнологии или антропологии, социальной культуры и являющиеся свидетельством эпох и цивилизаций, подлинными источниками информации о зарождении и развитии культуры»⁹⁵.

02. Культурное нематериальное (НеМ), которое означает «обычаи, формы представления и выражения, знания и навыки, а также связанные с ними инструменты, предметы, артефакты и культурные пространства, признанные сообществами, группами и, в некоторых случаях, отдельными лицами в качестве части их культурного наследия. Такое наследие, передаваемое от поколения к поколению, постоянно воссоздается сообществами и группами в зависимости от окружающей их среды, их взаимодействия с природой и их истории; формирует чувство самобытности и преемственности, содействуя уважению культурного разнообразия и творчеству человека»⁹⁶.

1. Действие человека (ДЧ):

⁹⁴ Конвенция об охране всемирного культурного и природного наследия, принятая Генеральной конференцией ЮНЕСКО. Париж, 17 сессия, 16 ноября 1972 г. URL: http://www.un.org/ru/documents/decl_conv/conventions/heritage.shtml (дата обращения: 29.03.2018).

⁹⁵ Федеральный закон от 25 июня 2002 № 73-ФЗ «Об объектах культурного наследия (памятниках истории и культуры) народов Российской Федерации» (с изменениями на 29 декабря 2017 г.). URL: http://www.consultant.ru/document/cons_doc_LAW_37318/ (дата обращения: 29.03.2018).

⁹⁶ Международная конвенция об охране нематериального культурного наследия, принятая Генеральной конференцией ЮНЕСКО. Париж, 32 сессия, 17 октября 2003. URL: <http://unesdoc.unesco.org/images/0013/001325/132540r.pdf> (дата обращения: 29.03.2018).

10. Сохранение наследия (СН) «играет важнейшую смысложизненную, духовную и практическую роль для функционирования общества как единого организма, его развития и бессмертия»⁹⁷.

11. Изучение наследия (ИН) имеет также немаловажное значение, оно позволяет познавать, осмысливать и актуализировать наследие и его потенциал в настоящем и будущем.

12. Трансляция наследия (ТН) подразумевает «доступ широких масс населения к культурным ценностям для формирования или повышения уровня их художественно-эстетического вкуса»⁹⁸.

2. Социокультурный образ эпохи (СКОЭ):

20. Время (В) как «форма протекания всех механических, органических и психических процессов, условие возможности движения, изменения, развития»; время определяет «смысловое поле человеческого мировосприятия»⁹⁹; оно длительно, неповторяемо и необратимо. Важны именно модусы времени: прошлое, настоящее, будущее.

21. Пространство (П) как «способ существования объективного мира, неразрывно связанный со временем»¹⁰⁰, характеризуется протяженностью, единством прерывности и непрерывности. Здесь актуально выделение реального, виртуального (воображаемого) и дополненного пространства-места.

22. Мировоззрение (Ми) как «система человеческих знаний о мире и о месте человека в мире, выраженная в аксиологических установках личности и социальной группы, в убеждениях относительно сущности природного и социального мира». Мировоззрение «играет организующую роль во всех сферах общественной жизни»¹⁰¹ и связано с духовными потребностями.

Таким образом, применение триадического метода позволило дать следующее определение анализируемой категории.

⁹⁷ Баева Л.В. Сохранение культурного наследия как воплощение ценности традиции // *Философия и общество*. 2012. № 1. С. 118.

⁹⁸ Горелова Ю.Р. Актуализация культурного наследия как значимая задача культурной политики // *Журнал Института Наследия*. 2016. № 4. URL: <http://nasledie-journal.ru/ru/journals/13/104.html> (дата обращения: 29.03.2018).

⁹⁹ Новая философская энциклопедия: в 4 т. М., 2010. Т. 1. С. 450.

¹⁰⁰ Там же. Т. 3. С. 370.

¹⁰¹ Там же. Т. 2. С. 578-579.

Музей – это способ предъявления природного, материального, нематериального наследия посредством целенаправленных действий человека по его сохранению, изучению и трансляции настоящим и будущим поколениям для репрезентации социокультурного образа эпохи, опосредованного временем, пространством и мировоззрением.

Полученная в результате использования КСМ и ТДИС дефиниция, на наш взгляд, позволила получить более точное понимание сущности музея.

Далее нам необходимо осуществить такие мыслительные процедуры, как мутация и свертка, в результате получим новые КС и новые комбинации вспомогательных понятий, которым нужно присвоить «свои» имена.

На рис. 1 и табл. 2 даны все возможные схемы, соответствующие «шести типам настроев психики субъекта исследования»¹⁰².

Совокупность КС А), Б), В), Г), Д), Е) отражает способы предъявления наследия, репрезентирующего социокультурный образ эпохи в музее. Схемы являются тем аналитическим аппаратом, который позволяет определить основу создания и существования музея. Каждая из шести схем задает отдельный срез, требующий изучения. Все синтезированные понятия говорят о взаимосвязи и целостности в понимании составляющих музея. Система понятий «Наследие – Человек – Образ эпохи» раскрывается (предъявляется, транслируется, реализуется) в музее любых групп. КС показывают варианты взаимосвязей и аспектных характеристик музея.

Остановимся на характеристике КС (см. рис. 1, табл. 2).

Схема А) является первоначальной, в ней находит отражение базовая категория «музей»; с данной схемы здесь начинается упорядочение понятий. Смысловыми акцентами ее являются: основа музея (00-01-02: совокупность взаимосвязанных частей наследия); роль человека в музее (10-11-12: совокупность действий человека по отношению к наследию); результативность действий человека в музее (20-21-22: совокупность

¹⁰² Разумов В.И., Сизиков В.П. Категориальный аппарат развития теоретического знания // Вестник Омского университета. 2007. № 3. С. 38.

взаимосвязанных составляющих репрезентируемого социокультурного образа эпохи). Таким, образом, действия человека по отношению к наследию приводят к формированию картины прошлого в музее.

Схема Б) отражает способы предъявления наследия в разных группах музеев. Временное сохранение природного наследия (00-10-20) – это первая часть схемы, которая позволит ответить на вопросы: как сохраняется природное наследие в течение разных модусов времени (прошлого, настоящего, будущего), какие изменения происходят. Пространственное изучение материального наследия (01-11-21) – вторая часть схемы, отвечает на вопрос: как изучается материальное наследие в разных пространствах – реальном (определенное место, здание, территория), виртуальном (цифровом) и дополненном (дополненная реальность). Мировоззренческая трансляция нематериального наследия (02-12-22) - это завершающая часть схемы, дает ответ на вопрос: как транслируется нематериальное наследие в зависимости от мировоззренческих установок, ценностных убеждений и представлений в какой-либо период и на какой-либо территории. В целом данная совокупность понятий с учетом заданных параметров времени и пространства становится принципом развития разных групп музеев, работающих со всемирным наследием (природным и культурным).

Схема В) показывает варианты репрезентации социокультурного образа эпохи через природное, материальное и нематериальное наследие в отдельности или совокупно: изучение природного наследия: мировоззренческий аспект (00-22-11), трансляция материального наследия: временной аспект (01-20-12), сохранение нематериального наследия: пространственный аспект (02-21-10). Анализ развития любых групп музеев неизбежно приводит к рассмотрению вопроса о вариантах представлений социокультурной картины прошлого для настоящих и будущих поколений в музее.

Схемы Г), Д), Е) содержат понятия, присутствовавшие в трех первых схемах, но расположены они теперь в другой последовательности. Здесь возникает вопрос, может ли быть иной смысловой аспект, отражающий

основу создания и существования музея. Попытка перестановки вторичных понятий в базовой схеме А) дает неожиданный ракурс. Так, если в схеме А) последовательность понятий была такая: «совокупность взаимосвязанных частей наследия» - «совокупность действий человека по отношению к наследию» - «совокупность взаимосвязанных составляющих репрезентируемого социокультурного образа эпохи», то в схеме Г) мы видим уже такое расположение: «совокупность наследия» - «совокупность социокультурного образа эпохи» - «совокупность действий человека по отношению к наследию». Изменившийся понятийный маршрут дает новое прочтение: наследие уже само несет в себе некий образ прошлого, а действия человека только направлены на работу с ним по его воссозданию в музее. Этот аспект требует отдельного изучения.

Итак, в данной главе нам необходимо было дать определение музею и сформировать систему взаимосвязанных между собой понятий, позволяющих изучить музей как категорию мышления. Для чего был использован триадический метод, предусматривающий двухуровневую дешифровку исходной категории, смысловые мутации (перестановки) и свертки (синтез).

Музей, будучи порождением ментальности эпох и их культур, связан с деятельностью человека по сбору/коллекционированию, сохранению, изучению и трансляции всего того, что обладает мировоззренческой ценностью и значимостью, может создать образ прошлого, рассказать о нем, удовлетворить духовные потребности человека. Музей как способ предъявления природного и культурного (материального и нематериального) наследия может реализоваться в различных институциональных формах, функционирующих как в реальном, так и в виртуальном пространстве.

Выявленная связь шести КС А), Б), В), Г), Д), Е) отражает основу создания и существования музея. Система понятий «Наследие – Человек – Образ эпохи» показывает разные типы взаимосвязей и аспектных характеристик музея, раскрывает его смысловую полноту. Представленные схемы формируют пространство исследовательских вопросов.



Рис. 1. Категория «музей»: двухуровневая триадическая дешифровка с мутациями и свертками, где:

- 0. Наследие (Н), 00. Природное (Пр), 01. Материальное (М), 02. Нематериальное (НеМ)
- 1. Действие человека (ДЧ), 10. Сохранение наследия (СН), 11. Изучение наследия (ИИ), 12. Трансляция наследия (ТН)
- 2. Социокультурный образ эпохи (СКОЭ), 20. Время (В), 21. Пространство (П), 22. Мировоззрение (Ми)

Описание совокупности КС категории «музей»

Индекс схемы	Тройки вспомогательных понятий	Новые синтезированные понятия
А)	00. Природное (Пр) 01. Материальное (М) 02. Нематериальное (НеМ)	0. Наследие (Н)
	10. Сохранение наследия (СН) 11. Изучение наследия (ИН) 12. Трансляция наследия (ТН)	1. Действие человека (ДЧ)
	20. Время (В) 21. Пространство (П) 22. Мировоззрение (Ми)	2. Социокультурный образ эпохи (СКОЭ)
Б)	00. Природное (Пр) 10. Сохранение наследия (СН) 20. Время (В)	Временное сохранение природного наследия
	01. Материальное (М) 11. Изучение наследия (ИН) 21. Пространство (П)	Пространственное изучение материального наследия
	02. Нематериальное (НеМ) 12. Трансляция наследия (ТН) 22. Мировоззрение (Ми)	Мировоззренческая трансляция нематериального наследия
В)	00. Природное (Пр) 22. Мировоззрение (Ми) 11. Изучение наследия (ИН)	Изучение природного наследия: мировоззренческий аспект
	01. Материальное (М) 20. Время (В) 12. Трансляция наследия (ТН)	Трансляция материального наследия: временной аспект
	02. Нематериальное (НеМ) 21. Пространство (П) 10. Сохранение наследия (СН)	Сохранение нематериального наследия: пространственный аспект
Г)	00. Природное (Пр) 01. Материальное (М) 02. Нематериальное (НеМ)	Природно-материально-нематериальная связанность
	22. Мировоззрение (Ми) 20. Время (В) 21. Пространство (П)	Мировоззренчески-временное- пространственная связанность
	11. Изучение наследия (ИН) 12. Трансляция наследия (ТН) 10. Сохранение наследия (СН)	Сохраняюще-изучающе-транслирующая связанность
Д)	00. Природное (Пр) 10. Сохранение наследия (СН) 20. Время (В)	Временное сохранение природного наследия
	22. Мировоззрение (Ми) 02. Нематериальное (НеМ) 12. Трансляция наследия (ТН)	Мировоззренческая трансляция нематериального наследия
	11. Изучение наследия (ИН) 21. Пространство (П) 01. Материальное (М)	Пространственное изучение материального наследия
Е)	00. Природное (Пр) 22. Мировоззрение (Ми)	Изучение природного наследия: мировоззренческий аспект

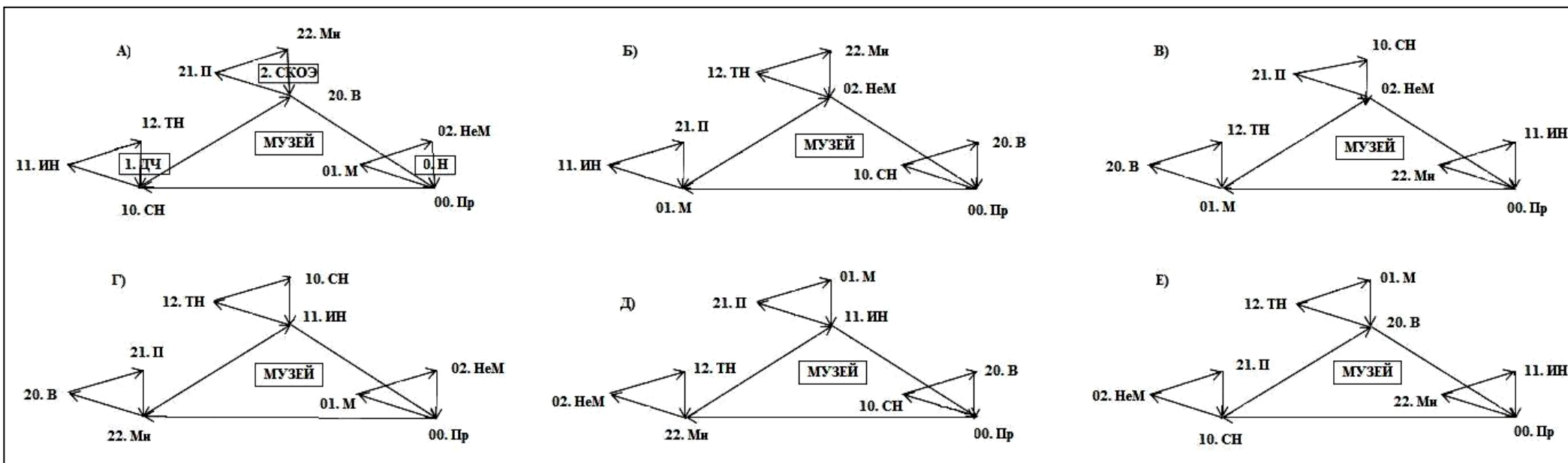
	11. Изучение наследия (ИН)	
	10. Сохранение наследия (СН) 02. Нематериальное (НеМ) 21. Пространство (П)	Сохранение нематериального наследия: пространственный аспект
	20. Время (В) 12. Трансляция наследия (ТН) 01. Материальное (М)	Трансляция материального наследия: временной аспект

Глава 2. Моделирование процесса музейной коммуникации: информационно-кибернетический и категориально-системный подходы

Публикация в 1948 г. К. Шенноном математической теории связи, основанной на работах предшественников – Г. Найквиста и Р. Хартли, и развитая им теория информации впоследствии инициировала исследования, касающиеся вопросов коммуникации, обработки, передачи и хранения информации¹. Изучение коммуникационных процессов стало осуществляться междисциплинарно.

Коммуникация как феномен культуры определяет векторы гуманитарных исследований. Коммуникационные процессы являются неотъемлемой частью музейной деятельности. Находясь в системе культуры, музей, в виде социального объекта, посредством сохранения, изучения и трансляции наследия осуществляет коммуникацию со временем, пространством и поколениями. Социокультурное значение музея определяет важность изучения музейной коммуникации, которая, чаще всего, связана с экспозиционно-выставочной и культурно-образовательной деятельностью.

Линейные модели коммуникации

К. Шеннон предложил «шумовую» модель, которая став базовой, положила начало развитию линейных моделей коммуникации, сосредоточенных на проблеме передачи сигналов. Схематическое изображение модели выглядело так² (см. рис. 2): 1) источник информации (information source) создает сообщение или их последовательность для передачи на конечный пункт; 2) передатчик (transmitter) перерабатывает некоторым образом сообщение в сигнал, подходящий для передачи по каналу; 3) канал (channel) – посредник в передаче сигнала от передатчика к приемнику; 4) приемник (receiver) восстанавливает сообщение из сигнала; 5) адресат (destination) - человек или вещь, для которого предназначено сообщение.

¹ Shannon C.E. A Mathematical Theory of Communication // The Bell System Technical Journal. 1948. Vol. XXVII. № 3, № 4.

² Ibid. P. 381-383.

Как указывал Шеннон, «основная задача связи заключается в точном или приблизительном воспроизведении в одном месте сообщения, выбранного для передачи в другом месте. Посылаемое сообщение выбрано из некоторого множества возможных сообщений. Система связи должна быть спроектирована так, чтобы ее можно было использовать для передачи любого возможного сообщения. При этом источник шума может исказить передаваемый сигнал, в результате чего принятое сообщение может быть иным, чем посылаемое»³.



Рис. 2. Эталонная модель коммуникации по К. Шеннону⁴

Коммуникация представлена как процесс передачи сообщения от источника к адресату в виде сигнала (кодированного передатчиком и декодированного приемником), на который могут повлиять помехи («шум»).

Модель Г. Лассуэлла 1948 г. представлена рядом вопросов, соответствующих элементам коммуникации: «кто? говорит что? по какому каналу? кому? с каким эффектом?»⁵. Ученый показал, что линейный процесс коммуникации является и процессом влияния (он акцентирует внимание на финальной части процесса – выраженном эффекте); как и Шеннон, подчеркивал, что сигнал, будучи полученным, редко подобен тому, что был первоначально отправлен, поэтому должна быть выполнена двойная работа по кодированию и декодированию сигнала, не забывая про влияние «шума»⁶.

Модель Дж. Райли и М. Райли 1959 г. уже представляет коммуникационные ситуации, нагруженные социальным контекстом, где

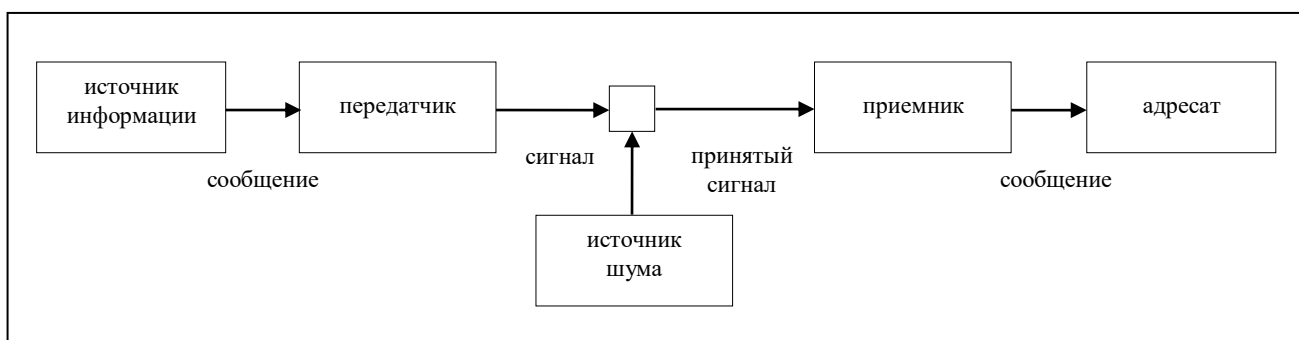
³ Shannon C.E. A Mathematical Theory of Communication // The Bell System Technical Journal. 1948. Vol. XXVII. № 3. P. 379.

⁴ Ibid. Fig. 1.

⁵ Цит. по: Picard D. De la communication à l'interaction: l'évolution des modèles // Communication et langages. 1992. № 93. P. 70.

⁶ Ibid. P. 71.

действующие лица (коммуникатор и приемник) представлены не абстрактно, а как принадлежащие социальным группам со своими ценностями и нормами. Процесс коммуникации здесь социальный⁷.

Д. Берло в 1960 г., основываясь на схеме Шеннона, разработал модель коммуникации известную, как SMCR: отправитель «S» (sender), сообщение «M» (message), канал «C» (channel), приемник «R» (receiver). Его модель фокусируется на кодировании и декодировании, предваряющих отправку и получение сообщения. Он описал факторы, влияющие на отдельные компоненты коммуникации. Компоненты «S» и «R»: навыки коммуникации, отношения, знание, социальные системы, культура. К «M» относятся: контент, элементы, обработка, структура, код. В «C» включены пять чувств человека: слух, зрение, обоняние, осязание, вкус⁸.

Рассмотренные модели представляют коммуникацию как линейный процесс, в котором информация циркулирует от передатчика к приемнику и не является непрерывной. Линейная коммуникация не предполагает отправку одновременно нескольких сообщений в хаотичном порядке. Отправитель должен иметь возможность закодировать сообщение, а получатель – декодировать его. Такая схема применима к массовой, обезличенной коммуникации.

В связи с этим особую важность приобрели исследования Н. Винера в области кибернетики и разработанная им ключевая концепция «обратной связи»⁹, которая нашла отражение и в теории коммуникации, где адресат дает ответ источнику информации на полученное сообщение, тем самым линейный процесс трансформируется в кольцевой - передатчик и приемник постоянно меняются ролями.

Существенное значение для изучения вопросов коммуникации имели работы М. Маклюэна 1960-х гг., в которых он исследовал воздействие средств массовой коммуникации на человека и общество; понимая культуру

⁷ Цит. по: Picard D. De la communication à l'interaction: l'évolution des modèles // Communication et langages. 1992. № 93. P. 71. Fig. 2.

⁸ Berlo D.K. The Process of Communication: An Introduction to Theory and Practice. New York, 1960.

⁹ Wiener N. Cybernetics: Or Control and Communication in the Animal and the Machine. Cambridge, 1961.

как «систему коммуникаций», Маклюэн приходит к выводу, что «среда (средства коммуникации, медиа) как внешние расширения человека - это и есть сообщение», создающее и воспроизводящее социальные отношения¹⁰.

Таким образом, усовершенствование схемы линейной модели коммуникации путем включения обратной связи от получателя к отправителю и отождествление среды (канала) с сообщением, смещение акцента от безличной к персональной коммуникации привело к появлению многоканальных связей человека с природным и социальным миром. В качестве примера Д. Пикар выделяет лингвистические и психосоциологические модели¹¹.

Модели музейной коммуникации

Под влиянием разработок Шеннона, Лассуэлла, Берло, Винера, Маклюэна и др. со второй половины 1960-х гг. в зарубежных исследованиях музей стал рассматриваться как коммуникационная система; техническая терминология и принципы работы схемы связи были адаптированы для изучения музея; с этой позиции решался вопрос о роли музея в образовании. Музеи расценивались как неформальные места обучения, проходившего на выставках. Выставочная коммуникационная модель выглядела так (см. рис. 3).



Рис. 3. Модель коммуникации по К. Шеннону применительно к выставке¹²

Говоря о взаимодействии музея с аудиторией С. де Борхеги, отмечает, что от эффективности визуальной коммуникации зависит понимание посетителями выставки. «Если выставка не привлекает внимание посетителей и непонятна большинству из них, то это просто впустую

¹⁰ McLuhan M. Understanding Media: The Extensions of Man. New York, 1964.

¹¹ Picard D. De la communication à l'interaction: l'évolution des modèles // Communication et langages. 1992. № 93. P. 72-78.

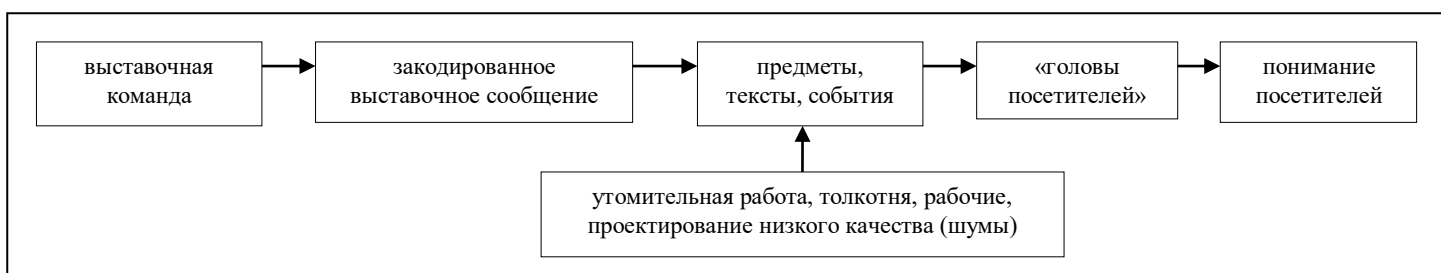
¹² Цит. по: Chen Hui, Chuan Ho, Chuan Kun and Ho Ming Chyuan. A new communication model in the natural history museum // INTERCOM. Conference Paper. Taipei, 2006. P. 6. Fig. 4.

потраченное время, деньги и усилия». Средствами способными улучшить коммуникацию могут быть: увлекательные пояснительные тексты; впечатляющие световые и звуковые эффекты; эффективное использование пространства и тактильных средств общения; эффективное планирование выставки на насущную тему; эффективные мотивирующие экспонаты¹³.

Х. Паркер развивает идеи С. де Борхеги. Он предлагает учитывать 3 фактора при создании выставок: дезориентация внимания посетителей; анализ соотношения чувств посетителей, вызванных знакомством с культурой; тщательная оценка ответов посетителей (обратная связь). По его мнению, посетитель «приносит с собой определенную тему» и «воспринимает музейные предметы 5-ю чувствами». Внимание музея к потребностям посетителя позволит последнему понять выставку (способ передачи музеем сообщений совпадет с «приемным устройством» посетителя)¹⁴.

Д. Камерон говорит, что в музеях можно увидеть «реальные вещи» («артефакты» и «кинетифакты»), взаимодействие с которыми более значимо, чем с «правдоподобными» вещами: изображениями, моделями, репликами. «Реальные вещи» обладают невербальным (визуальным, акустическим, тактильным) языком. Как система коммуникаций музей состоит из: передатчика (экспозиционер); среды/канала («реальные вещи»); приемника (посетитель). Экспозиционер передает сообщение посетителю посредством «реальных вещей». Выставочное пространство сокращает «шум» в процессе передачи. «Правдоподобные» вещи помогают провести дешифровку исходного сообщения. Понимая невербальный язык «реальных вещей», посетитель создает свой «многозначительный концепт». Сообщение, декодированное посетителем, возвращается обратно экспозиционеру для сравнения с исходным (обратная связь)¹⁵.

¹³ Borhegyi de, S.F. Visual Communication in the Science Museum // Curator. 1963. Vol. 6. № 1. P. 45-47.

¹⁴ Parker H.W. The Museum as a Communication System // Curator. 1963. Vol. 6. № 4. P. 351, 354-355, 360.

¹⁵ Cameron D.F. A Viewpoint: The Museum as a Communications System and Implications for Museum Education // Curator. 1968. Vol. XI. № 1. P. 33-37.

Ю. Кнез и Г. Райт сомневаются в том, что «реальные вещи» Камерона могут быть посредниками между музейным специалистом и посетителем. По их мнению, передатчик опирается на «банк данных» научных фактов, чтобы «информировать, обучать или развлекать» посетителя и сделать музейный предмет «многозначительным» для него. Именно поэтому сообщение должно иметь вербальную форму (речь, письмо) и научную составляющую; а в качестве подкрепления - схемы, карты, фотографии, модели и дизайн выставки. Результатом станет успешная трансляция экспозиционером сообщения, передающего знания, идеи и удовлетворяющего «интеллектуальное любопытство» посетителя¹⁶.

В модели коммуникации Р. Майлза три компонента: ученый/экспозиционер, посетитель, «персональный смысл», создаваемый посетителем в музее. Экспозиционеру нужно учитывать потребности посетителя в получении информации, обучении и развлечении, а также его интеллектуальный и культурный уровень. Необходима и обратная связь - мнения аудитории об увиденном. В данном случае посетитель сам кодирует и декодирует сообщение, получая из выставки/экспоната информацию, осмысливает и воспринимает ее и в итоге – создает «персональный смысл»; экспозиционер же только «конструирует» выставку под аудиторию¹⁷.

Занимаясь изучением поведения посетителей в музее, П. МакМанус выяснила, что коммуникация должна быть интерактивной («музейные специалисты говорят с посетителями»). Диалог посетителя и «команды экспозиционеров» осуществляется посредством языка выставочных текстов («язык-ключ»), обладающих «легкостью». Предметы, тексты, фото, видео, схемы равнозначны и взаимозависимы. Возникновение «текста-эхо» в разговорах посетителей говорит о понимании ими выставки и создании «своего» смысла. Переданное и полученное сообщение - это «транзакция»

¹⁶ Knez E.I. and Wright A.G. The Museum as a Communications System: An Assessment of Cameron's Viewpoint // Curator. 1970. Vol. XIII. № 3. P. 204-206.

¹⁷ Miles R.S. Evaluation in its Communications Context // Technical Report. Jacksonville, 1989. № 89-10.

между участниками коммуникационного процесса. Обратная связь исключает «разочарование и недопонимание»¹⁸.

Э. Хупер-Гринхилл в модели музейной коммуникации выделила 3 части: команда коммуникаторов (экспозиционеры), среда смыслов (выставка), активные создатели смыслов (посетители). Выставка является точкой конвергенции экспозиционеров и посетителей. Суть модели в том, что теперь посетители, получая «музейный опыт», являются не просто «потребителями информации», которую им дают экспозиционеры, теперь они сами могут активно создавать новые смыслы, черпая их из источника – выставки, без учета своих когнитивных способностей, навыков восприятия и потребностей, значения выставочного пространства, представленных экспонатов, концепций экспозиционеров¹⁹.

К. Уиттл предложил комплексную модель коммуникации, где главное место занимает «ответ» посетителя: положительный укрепит связи музея с аудиторией, отрицательный – разрушит. Читая сообщение «в пределах своих когнитивных рамок», посетители могут его «понять, осмыслить, усвоить» или же они получают «разочарование, недоверие и отрицание». Отклик определяет ту «легкость», с которой посетитель создает «свой» смысл выставки; затем он может поделиться личным опытом посещения музея с другими, а экспозиционеров мотивировать на новые выставки (обратная связь); поэтому музей должен учитывать «пожелания и нужды» аудитории²⁰.

В работе Чэнь Хуэй Чуань, Хо Чуань Кунь и Хо Мин Чуань охарактеризована коммуникационная модель, фокусирующая внимание на дизайнерах выставки. Модель сформировалась под влиянием теории мемов; предполагает, что просмотр выставки включает «процесс заражения мемом/медиавирусом». «Носителем мема» может быть что-либо, имеющее

¹⁸ McManus P.M. Oh, yes, they do: How Museum Visitors Read Labels and Interact with Exhibit Texts // Curator. 1989. Vol. 32. № 3. P. 180-181, 186; Eadem. Making sense of exhibits // Museum languages: objects and texts. Leicester, 1991. P. 39-42.

¹⁹ Hooper-Greenhill E.E. A New Communication Model for Museums // Museum languages: objects and texts. Leicester, 1991.

²⁰ Whittle C.H. The Museum as a Communication System: A Review and Synthesis // ERIC Report-Research. 1997. № 143. P. 21-23. Fig. 9.

отношение к выставке (идея, символ, знак), а «инспиратором сигнала» – предмет, текст, дизайн, образец. Дизайнер выставки предлагает свое видение, учитывает разнообразные аспекты культурного опыта аудитории²¹.

Ж. Миклошевич считает музейную коммуникацию «продуктом смешения» интересов «собеседников» (посетителей и музейных специалистов), где каждый «приносит что-то свое», но может получить не то, что было «запланировано или ожидаемо». Он предлагает рассматривать музей как «мультимодальную систему», в которой коммуникация - это интерпретация мнений и опыта «собеседников». «Дискурс, жанр и модус» определяют уровень коммуникации (в том числе невербальной) с посетителем. Ученый предложил десять тем, характеризующих мультимодальные связи в музее, реализуемые на выставках²².

Таким образом, использование инструментов кибернетики, информатики, математики, теории систем в гуманитарных исследованиях способствовало активному изучению коммуникационных процессов в музее. Интересен опыт применения модели связи в отношении музея в трудах зарубежных авторов. Коммуникационная схема предполагала наличие отправителя (ученый, эксперт, куратор, экспозиционер, дизайнер, педагог), который передает сообщение, и получателя (посетитель), который принимает сообщение и дает обратную связь, благодаря чему возникает взаимообмен. В моделях музейной коммуникации фокус внимания авторов относительно ключевого элемента варьировался: посетитель как «получатель информации» (Де Борхеги, Паркер), «реальные вещи» (Камерон), экспозиционер (Кнез и Райт), «персональный смысл» посетителя (Майлз), «язык выставочных текстов» (МакМанус), посетитель как «активный создатель смыслов» (Хупер-Гринхилл), «ответ» посетителя (Уиттл), дизайнер (Чэнь, Хо и Хо), «собеседники» - посетитель и музейный специалист (Миклошевич). Другие авторы описывают музей в качестве «коммуникатора, связанного со всеми и

²¹ Chen Hui, Chuan Ho, Chuan Kun and Ho Ming Chyuan. A new communication model in the natural history museum // INTERCOM. Conference Paper. Taipei, 2006. P. 4, 8, 17.

²² Miklošević Ž. Muzej kao multimodalan komunikacijski sustav. Doktorski rad. Zagreb, 2014. P. 142, 166-167, 181-183.

каждым»²³, «информационно-коммуникационной системы, использующей музейные предметы»²⁴ или «информационного ресурса наподобие публичной библиотеки»²⁵.

В отечественной традиции изучение музейной коммуникации началось с 1970-х гг., сейчас является одним из ведущих направлений музееведческих исследований²⁶, в рамках которого музей понимается как: одно из важнейших средств массовой коммуникации и способов производства культуры как системы хранения и передачи информации²⁷; особо значимая и специфическая форма коммуникации, несущая человеку информацию посредством экспозиции и экспонатов²⁸; коммуникационная система²⁹; культурно-коммуникативная система, определяемая взаимодействием общекультурной и специфически-музейной коммуникации³⁰; поле социокультурной коммуникации³¹; особое коммуникационное пространство³²; культурно-коммуникативный центр региона³³. При этом исследования музейной коммуникации «традиционно в большей степени ориентированы на семиотическую модель культуры»³⁴ и дополняются проведением «герменевтических процедур»³⁵; «музейный работник выступает в роли ключевой фигуры, занимая доминирующую, авторскую

²³ Strong R. The museum as communicator // *Museum*. 1983. № 138. P. 75.

²⁴ Maroević I. Uvod u muzeologiju. Zagreb, 1993. P. 201-204.

²⁵ MacDonald G.F. and Alford S. The Museum as Information Utility // *Museum Management and Curatorship*. 1991. Vol. 10. Issue 3. P. 306-307.

²⁶ Гнедовский М.Б., Дукельский В.Ю. Музейная коммуникация как предмет музееведческого исследования // *Музейное дело*. Вып. 21. М., 1992; Зиновьева Ю.В. Стратегии коммуникации музея: 20 лет постсоветской трансформации // *Вестник СПбГУКИ*. 2013. № 3; Сапанжа О.С. Развитие представлений о музейной коммуникации // *Известия РГПУ*. 2009. № 103.

²⁷ Каган М.С. Музей в системе культуры // *ВИ*. 1994. № 4. С. 457.

²⁸ Арзамасцев В.П. О семантической структуре музейной экспозиции // *Музееведение*. На пути к музею XXI века. М., 1989. С. 35.

²⁹ Пономарев Б.Б. Музей как коммуникационная система: проблемы гармонизации историко-культурного и информационно-деятельностного компонентов: автореф. дис. ... канд. культур. Краснодар, 2002. С. 5.

³⁰ Сапанжа О.С. Стратегии коммуникационных процессов в контексте модернизации музейной деятельности // *Триумф музея?* СПб., 2005. С. 164.

³¹ Грачева Е.С. Музей как поле социокультурной коммуникации: автореф. дис. ... канд. социол. наук. Саратов, 2010. С. 6.

³² Кряжевских М.Ю. Модель коммуникационного пространства музея // *Вестник ЧелГУ*. 2012. № 4 (258). *Философия. Социология. Культурология*. Вып. 23. С. 64.

³³ Комлев Ю.Э. Формирование и развитие музейных коммуникаций в культурном пространстве региона: автореф. дис. ... д-ра культур. СПб., 2011. С. 11.

³⁴ Беззубова О.В. Теория музейной коммуникации как модель современного образовательного процесса // *Коммуникация и образование*. СПб., 2004. С. 425.

³⁵ Гончарова О.М. Герменевтичний дискурс музейної комунікації // *Культура України*. 2015. Вип. 48. С. 143.

позицию в структуре коммуникации, тогда как посетителю отводится пассивная роль реципиента»³⁶; информационно-кибернетический подход не получил еще широкого применения.

Компенсационный гомеостат

Гомеостатика считается новой ветвью кибернетики, развивает представление об «управляемом внутреннем противоречии». «Противоречие есть взаимодействие по обмену ресурсами с различными компонентами системы»³⁷. «Способ взаимного согласования противоположностей как условие обеспечения устойчивости системы» нашел отражение в гомеостатике Ю.М. Горского³⁸. «Кибернетическим механизмом, отражающим принцип противоречия, является компенсационный гомеостат – система, выполняющая функцию сохранения гомеостаза в среде или системе более высокого уровня, куда она включена». В гомеостате «на входы сумматоров двух его регуляторов-исполнителей поступают обратные связи: на вход первого регулятора приходит положительная обратная связь от второго, а на вход второго подается отрицательная обратная связь от первого, т.е. блоки-преобразователи соединены перекрестными обратными связями»³⁹. Так возникает устойчивая система из двух ранее неустойчивых компонентов (см. рис. 4), где: x_1 и x_2 – входы; $f(x_1)$ и $f(x_2)$ – антагонисты; y_1 и y_2 – выходы; 1 и 2 – обратные связи.

При этом компенсационный гомеостат может работать в четырех режимах обратной связи: 1) если обе связи положительные, то происходит взаимное усиление антагонистов и система распадается; 2) если первая связь положительная, а вторая – отрицательная, то система стабильна, антагонисты взаимодополняют друг друга; 3) если первая связь отрицательная, а вторая –

³⁶ Беззубова О.В. Теория музейной коммуникации как модель современного образовательного процесса // Коммуникация и образование. СПб., 2004. С. 425.

³⁷ Разумов В.И., Сизиков В.П. Эпистемологический потенциал противоречия // Вестник Омского университета. 2007. № 4. С. 55.

³⁸ Горский Ю.М. Основы гомеостатики: гармония и дисгармония живых, природных, социальных и искусственных систем. Иркутск, 1998; Astafyev V.I., Gorski Yu. M. and Pospelov D.A. Homeostatics // Cybernetics and Applied Systems. New York, 1992.

³⁹ Разумов В.И. Категориально-системная методология в подготовке ученых. Омск, 2008. С. 141-145; Разумов В.И., Сизиков В.П. Указ. соч. С. 56; Astafyev V.I., Gorski Yu.M. and Pospelov D.A. Op. cit.

положительная, то система также устойчива; 4) если обе связи отрицательные, то фиксируется взаимное ослабление антагонистов и система разрушается.



Рис. 4. Схема компенсационного гомеостата по⁴⁰

К.С. Козлова предложила ввести дополнительный режим связи, при котором «одна из обратных связей будет являться константой»⁴¹, т.е. один из антагонистов всегда будет поддерживать систему в стабильном состоянии. При любом типе обратной связи со стороны второго антагониста, тип обратной связи первого всегда будет устойчиво положительным (такая ситуация возможна в постиндустриальном обществе, где неисчерпаемым ресурсом является информация).

Таким образом, модель компенсационного гомеостата позволяет изучать любые сложные объекты, включающие два противоположных компонента, находящихся в отношениях противоречия из-за распределения и обмена ресурсов в системе, устойчивость которой зависит от вариантов взаимодействия ее элементов.

Музейная коммуникация в виде компенсационного гомеостата

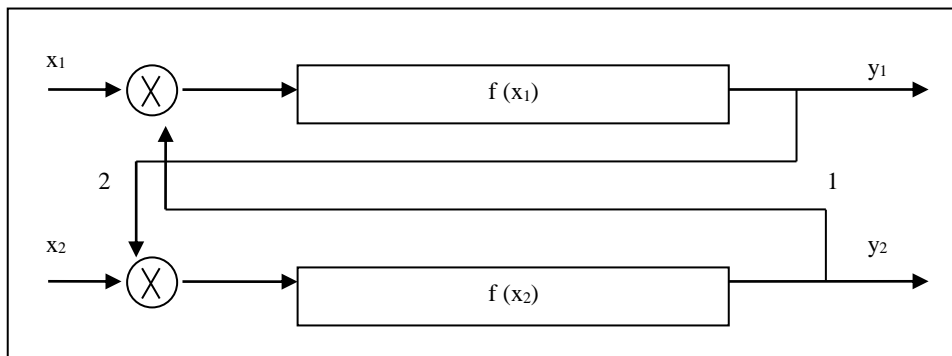
Исходя из вышесказанного, представим механизм осуществления музейной коммуникации в виде компенсационного гомеостата, принцип построения которого был описан выше.

Рассмотрим коммуникационное взаимодействие музея и посетителя, т.к. последний считается основным субъектом коммуникации; среди других

⁴⁰ Козлова К.С. Влияние сферы услуг на формирование типа постиндустриального общества: социально-философский анализ: автореф. дис. ... канд. филос. наук. Омск, 2012; Разумов В.И. Категориально-системная методология в подготовке ученых. Омск, 2008.

⁴¹ Козлова К.С. Указ. соч. С. 8.

также выделяют: органы власти; СМИ; благотворительные организации/фонды; бизнес-сообщество; волонтеров; учреждения науки, культуры и образования; туристские организации; профессиональные музейные сообщества; коллекционеров и антикваров и др.⁴² Таким образом, можно построить компенсационный гомеостат, выражающий взаимодействие музея с каждым из субъектов коммуникации, тем самым спланировав различные коммуникационные стратегии.



Рис. 5. Компенсационный гомеостат, выражающий коммуникацию музея и посетителя

Как видно из рис. 5, на «входе» сумматора посетителя расположена потребность, которая по обратной связи 1 направляется на сумматор музея в виде запроса. «Выходом» для посетителя будет являться его оценка плюсов и минусов, полученных от коммуникации с музеем. Музей, получив на «входе» запрос от посетителя, осуществляет с ним коммуникацию. Результат деятельности музея по обратной связи 2 направляется на сумматор посетителя. «Выход» для музея – удовлетворение потребности посетителя. Успешная коммуникация становится возможной, когда плюсов от взаимодействия музея и посетителя больше, чем минусов (потребность посетителя удовлетворена, оценена им положительно, посетитель вернулся в музей вновь). В данной схеме инициатором коммуникационного процесса является посетитель, тем не менее, музей также может быть инициатором, тогда компенсационный гомеостат будет иным.

Опишем механизм функционирования компенсационного гомеостата (см. табл. 3).

⁴² Зиновьева Ю.В. Стратегии коммуникации музея: 20 лет постсоветской трансформации // Вестник СПбГУКИ. 2013. № 3; Комлев Ю.Э. Формирование и развитие музейных коммуникаций в культурном пространстве региона : автореф. дис. ... д-ра культур. СПб., 2011. С. 16-17.

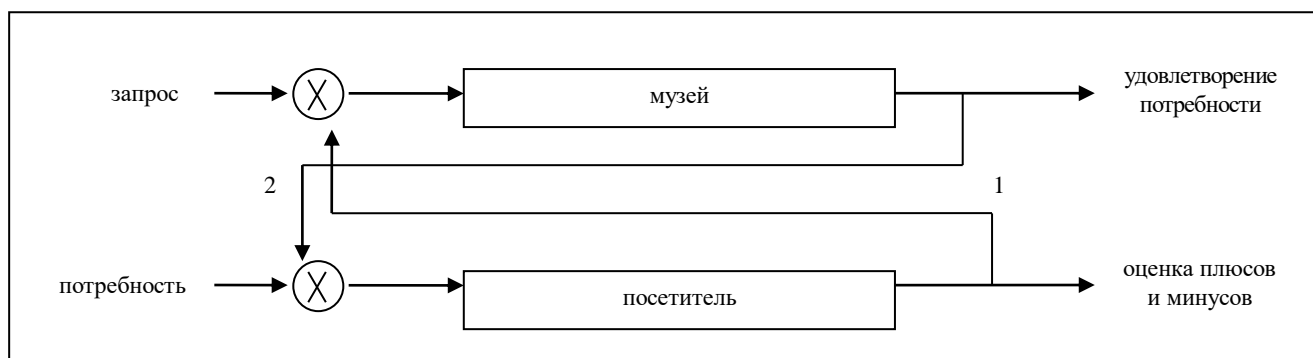
**Режимы работы компенсационного гомеостата,
выражающего коммуникационное взаимодействие музея и посетителя**

Режим обратной связи (1, 2)	Описание режима
1) ++	Ситуация взаимного усиления. Потребность посетителя в коммуникации с музеем увеличивается, соответственно растет количество музеев, заинтересованных во взаимодействии с ним («музейный бум»). Распространение информации о новых музеях ведет к еще большей потребности посетителя в коммуникации. При увеличении «выходов» антагонистов до критического уровня система распадается
2) +-	Ситуация стабильности. Посетитель, испытывая высокую потребность в музее, его «продуктах», сам инициирует общение с ним, положительно принимая все, что тот ему предлагает. Музей не слишком заинтересован в посетителе, сводя коммуникацию с ним до минимума. Количество музеев не большое. Даже в этом случае потребность посетителя удовлетворена
3) - +	Ситуация стабильности. Здесь инициатором взаимодействия выступает музей. Много различных музеев предлагают широкий ассортимент своих «продуктов», активно занимаясь привлечением аудитории. Посетитель критически относится к музею, ограничивая взаимодействие с ним до минимума, тем не менее, получая от него все для себя необходимое
4) --	Ситуация взаимного ослабления. Ни посетитель, ни музей не нуждаются в коммуникации друг с другом. Потребность посетителя не удовлетворяется. Музей не заинтересован в посетителе. Нет спроса – нет и предложения. При уменьшении «выходов» антагонистов до критического уровня – система разрушается
5) C+	Ситуация стабильности. Коммуникационное взаимодействие музея и посетителя будет осуществляться на постоянной основе. В данном случае константно-положительное значение может быть характерно и для музея, и для посетителя в зависимости от конкретных условий, тогда как второй антагонист может иметь любое значение. Потребность посетителя будет удовлетворена

Анализируя табл. 3 можно сказать, что для современного общества наиболее оптимальным будет пятый режим коммуникации музея и посетителя. Хотя довольно привлекательным является и первый, но он носит временный характер и особенно показателен в периоды музейного строительства, появления большого количества разнообразных музеев с интересными предложениями для посетителей, которые проявляют повышенный интерес к новой информации, но быстро пресыщаются.

Посетитель для удовлетворения своей потребности делает запрос музею, который в ответ предъявляет ему наследие в форме социокультурного образа, проявленного, на выставке или экспозиции. Результативно состоявшейся коммуникацию можно считать в том случае, если посетитель сможет положительно оценить полученную информацию, создать «свой персональный смысл» и, испытывая новую потребность, вновь сделать запрос музею. Так возникает ситуация постоянного обмена, и система коммуникационных отношений «музей-посетитель» стабильно работает.

Итак, информационно-кибернетический подход, применяемый в гуманитарных исследованиях, позволяет рассматривать любые объекты как системы с функциями управления и регуляции. Процесс управления понимается как обмен информацией между объектом и субъектом управления. Информация циркулирует по каналам прямой и обратной связи. Такую ситуацию можно было наблюдать в рассмотренных нами моделях линейной коммуникации, ставших основой для проектирования моделей музейной коммуникации, и в гомеостатической схеме, позволившей создать компенсационный гомеостат, выражающий коммуникационное взаимодействие музея и посетителя.

Представление музейной коммуникации категориально-символьными и категориально-схемными методами

В.И. Разумов отмечает, что в моделях гомеостатического типа «управляемое внутренне противоречие ограничено взаимодействием двух противоположных элементов, введение же «третьего, среднего элемента приведет систему в состояние компенсации, что является необходимым». «Противоречие будет компенсировано, если каждая из противоположностей уравновесит другую»⁴³. Поэтому «системно-кибернетический подход, выражение противоречия в гомеостатических моделях и привлечение категориально-системной методологии (схемных и символьных методов)»⁴⁴

⁴³ Разумов В.И. Категориально-системная методология в подготовке ученых. Омск, 2008. С. 144-145.

⁴⁴ Разумов В.И., Сизиков В.П. Эпистемологический потенциал противоречия // Вестник Омского университета. 2007. № 4. С. 53-63; Разумов В.И. Указ. соч.

позволит модифицировать схему противоречия как баланса ресурсов в системе, дополнить схему компенсационного гомеостата и пересмотреть механизм коммуникации музея и посетителя.

Помимо гомеостатики Ю.М. Горского принцип противоречия находит отражение и в одной из основополагающих категорий китайской философии - цикле «у син» (пять элементов / стихий / действий / фаз), который «в космогоническом, символическом порядке - суть «вода», «дерево», «огонь», «почва», «металл». Стихии связаны между собой четкими структурными соотношениями и взаимопереходами⁴⁵, среди которых две взаимосвязи естественные: «порождение», «разрушение» и две патологические: «истощение», «противоугнетение». Эти взаимосвязи в геометрическом плане выражены в виде правильного пятиугольника со вписанной в него пентаграммой, где «каждый ее элемент пребывает в одном из двух состояний (активном «янском» или пассивном «иньском») и выполняет три функции: угнетает, испытывает угнетение, компенсирует действие других элементов»⁴⁶. Противоречие между элементами, среди которых рассредоточен основной ресурс системы, возникает, когда в одном из них зафиксирован избыток или недостаток ресурса. Соответственно устранить это нарушение можно, прибавив или отняв часть его у элемента. Рекомендуются косвенное влияние на элемент, как более устойчивое, чем прямое воздействие⁴⁷. «Любым пяти взаимодействующим элементам можно придать соответствие со стихиями цикла «у син» и представить их взаимодействие в виде пентаграммы»⁴⁸.

Сочетание символьного (цикл «у син» в виде пентаграммы (I)) и схемного (блок-схема гомеостатического типа (II)) подходов категориально-системной методологии представлено на рис. 6, где: X – исследуемое явление; A, B, C, D, E – пять элементов, последовательных этапов процесса, приводящего к появлению исследуемого явления; 1 - высший орган

⁴⁵ Новая философская энциклопедия: в 4 т. М., 2010. Т.4. С. 125.

⁴⁶ Разумов В.И. Категориально-системная методология в подготовке ученых. Омск, 2008. С. 145-146.

⁴⁷ Там же. С. 188-189.

⁴⁸ Там же. С. 184-185.

управления; 2 - блок дополнительной активации и адаптации; блок 1 – регулятор-исполнитель 1; блок 2 - регулятор-исполнитель 2.



Рис. 6. Категориально-символьный и категориально-схемный средства моделирования внутреннего противоречия в системе по⁴⁹

Как видно из рис. 6, пентаграмма показывает процесс появления исследуемого явления X в системе. В цикле «порождение» движение идет от «А» к «Е» по ходу часовой стрелки и отражает последовательность этапов данного процесса. В цикле «разрушение» движение осуществляется по отрезкам «А-С», «С-Е», «Е-В», «В-Д», «Д-А» и отражает внутренние противоречия в системе. Аномальные циклы - «истощение» и «противоугнетение» - обратны по своему движению рассмотренным выше циклам. «Их природа связана с тем, что в производящем их элементе сосредоточен избыток ресурса. В сравнении с первой парой эти отношения требуют больших затрат системы для достижения цели»⁵⁰.

Гомеостатическая схема может быть сопоставлена с пентаграммой таким образом: «А» - исходный элемент формирования системы и соответствует «входу» в нее; «В-Д» и «С-Е» - внутренние противоречия в системе (=антагонисты), сгруппированные в блоки двух регуляторов-исполнителей, находящихся в конкурентном состоянии, их взаимодействие

⁴⁹ Разумов В.И. Категориально-системная методология в подготовке ученых. Омск, 2008. С. 183-216.

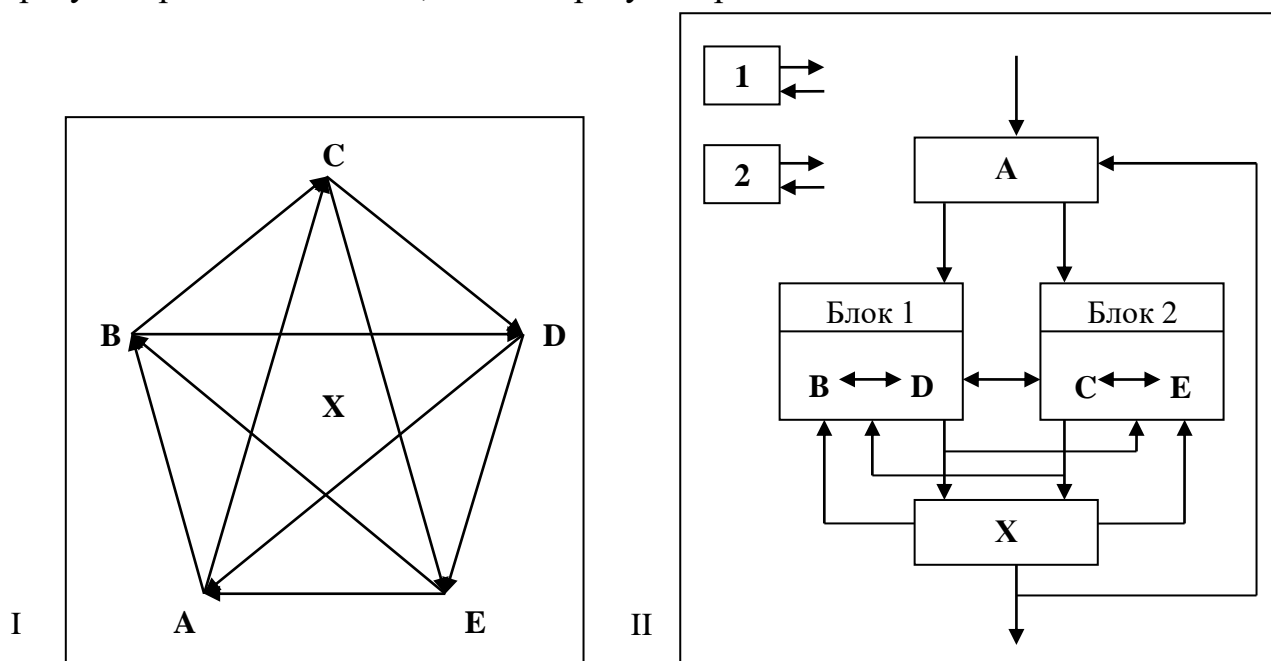
⁵⁰ Там же. С. 186.

формирует систему, «выходом» из которой будет исследуемое явление «Х». Блок-схема имеет прямые, перекрестные и обратные связи между элементами системы. Высший орган управления и блок дополнительной активации и адаптации задают параметры формирования системы.

Использование указанных схем позволяет понять, как разрешить противоречия в системе, складывающиеся между ее элементами, и описать направления управленческого воздействия на них для обеспечения ее устойчивости.



Рис. 7. Комбинирование категориально-символьного и категориально-схемного подходов в моделировании процесса коммуникации музея и посетителя

Моделирование процесса музейной коммуникации инструментами категориально-системной методологии представлено на рис. 7, где: К – коммуникационное взаимодействие музея и посетителя; П – потребность посетителя; З – запрос посетителя музею в соответствии со своей потребностью; Р – реакция музея на запрос посетителя в соответствии с его потребностью; У – удовлетворение музеем потребности посетителя; О – оценка посетителем степени удовлетворения своей потребности; М – музей; По – посетитель.

Проанализируем схемы на рис. 7. Конструктивный цикл пентаграммы «порождение» («потребность-запрос-реакция-удовлетворение-оценка») отражает последовательность этапов процесса коммуникации музея и

посетителя; причем в данном случае инициатором взаимодействия выступает посетитель. В цикле «разрушение» потребность как исходная точка, запускающая коммуникационный процесс между музеем и посетителем, определяет реакцию, влияющую на оценку; оценка же характеризует запрос, который воздействует на удовлетворение, регулирующее потребность. Отношения контроля позволяют выявить элемент, в котором ресурс избыточен или недостаточен и далее перераспределить его. Для смягчения отрицательного влияния цикла на формирование системы необходимо использовать косвенное управление элементами. Точно заданные параметры запроса снизят риск появления негативной реакции на потребность. Степень удовлетворения потребности (полная, частичная, нулевая), зависящая от качественной формулировки запроса, определит оценку и уменьшит отрицательную реакцию. Появившаяся новая потребность с учетом предыдущего опыта (оценки плюсов и минусов) определит новый запрос. Цикл «истощение» или «обратной поддержки» («потребность-оценка-удовлетворение-реакция-запрос») может характеризовать гипотетические ожидания посетителя еще до посещения им музея, которые могут быть негативными, позитивными или нейтральными.

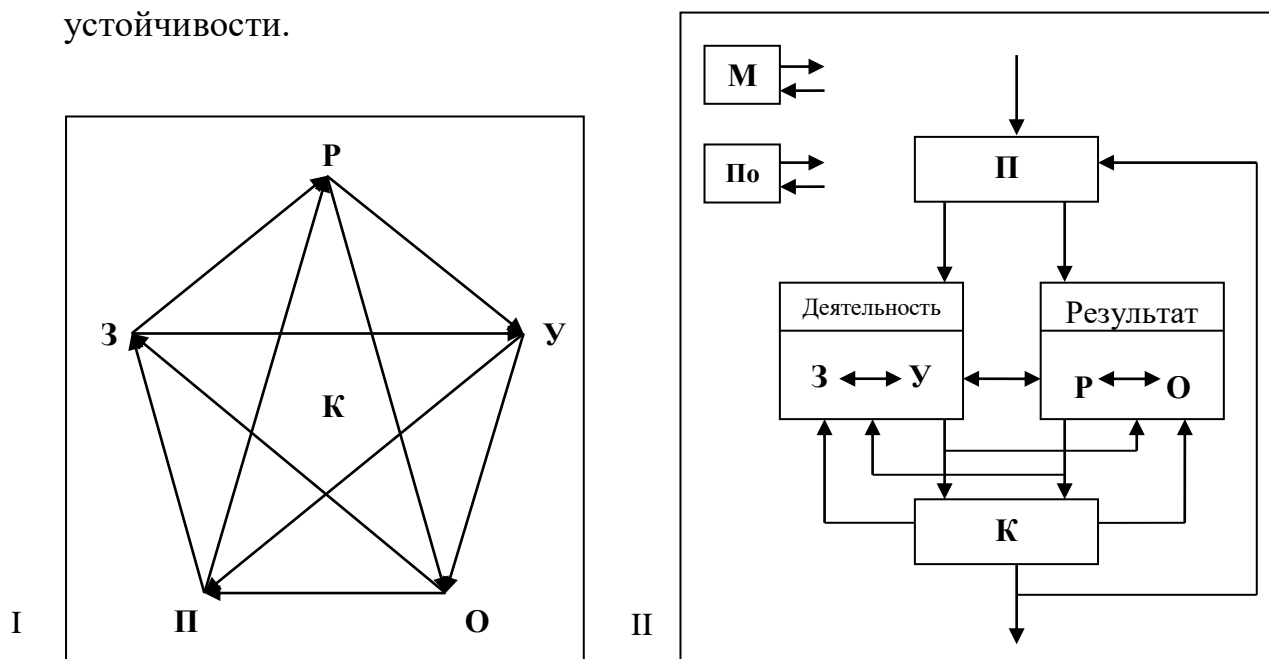
В гомеостатической схеме музей и посетитель задают все параметры системы отношений, где потребность выступает ее «входом», конкуренция регуляторов-исполнителей держит ее в состоянии компенсации, стабильности, а «выходом» является коммуникационное взаимодействие музея и посетителя. При этом блоки являются равнозначными и в значительной степени определяют друг друга («деятельность-результат», «результат-деятельность»), находясь под прямым воздействием потребности. Связи «запрос-удовлетворение» блока деятельности и «реакция-оценка» блока результата представляют внутренние противоречия системы. В частности, посредством удовлетворения регулируется сам запрос: музей может создавать искусственный дефицит (ввести ограничения пространственно-временные, количественно-качественные) на свой

«продукт» (выставку, коллекцию, лекцию, печатную и электронную продукцию и т.п.), и таким образом уровень коммуникации посетителя с музеем будет расти, в элементе «запрос» будет накапливаться ресурс, или же наоборот, полное удовлетворение запроса снизит потребность в коммуникации. Через оценку степени удовлетворения потребности может осуществляться контроль реакции на запрос. Если реакция музея на запрос не устраивает посетителя, оценка будет низкой, что повлечет за собой снижение потребности в коммуникации и накопление ресурса в элементе «реакция». Если далее потребность в коммуникации возрастет, то это приведет к недостатку ресурса.

Поэтому «связывая воедино описание, символическое выражение и блок-схемное представление мы добиваемся реконструкции рассматриваемого объекта как органической целостности»⁵¹.

Таким образом, мы осуществили моделирование процесса музейной коммуникации инструментами КСМ: выявили его составляющие элементы, рассмотрели их взаимоотношения, проанализировали противоречия между ними и определили состояние компенсации системы коммуникационных отношений «музей-посетитель».

Итак, в данной главе мы сосредоточились на описании опыта применения информационно-кибернетического и категориально-системного подходов к изучению музейной коммуникации. Для этого кратко рассмотрели некоторые схемы коммуникации из теории связи и определили их влияние на возникновение моделей музейной коммуникации, особенно в зарубежных работах. Далее описали механизм функционирования компенсационного гомеостата и представили коммуникационное взаимодействие музея и посетителя. В завершении показали механизм музейной коммуникации посредством категориально-системных методов.

⁵¹ Разумов В.И. Категориально-системная методология в подготовке ученых. Омск, 2008. С. 196.

ЗАКЛЮЧЕНИЕ

В 1991 г. американский политолог Дж.С. Най впервые ввел понятие «мягкая сила» (soft power)¹ и далее развил его в книге 2004 г.² Существует несколько трактовок понятия, но основное, что хотел вложить в него ученый – это то, что «мягкая сила» есть способность добиваться желаемых результатов на основе добровольного участия, симпатии и привлекательности. К «мягкой силе» он относил язык, культуру, идеалы.

В продолжение рассуждений Най, исследователи Г.Д. Лорд и Н. Бланкенберг использовали это понятие в своей книге³ и показали, как и почему музеи и города применяют «мягкую силу» для решения некоторых из наиболее важных проблем нашего времени.

По определению Лорд и Бланкенберг, «мягкая сила» - это способность влиять на поведение людей с помощью убеждения, вовлечения и формирования повестки дня, а не военного или экономического давления. Если материальные ресурсы «жесткой силы» (принуждение, финансы и др.) так или иначе, исчерпаемы, то нематериальные ресурсы «мягкой силы» (идеи, знания, ценности, культура и др.) неисчерпаемы⁴.

В пространстве музея под влиянием можно понимать его пропагандистскую и просветительскую деятельность. Кроме того, культура потребления меняется и в «экономике опыта»⁵ именно незабываемые впечатления, какие-то моменты или события более желательны, чем сам материальный объект. В музее «экономика опыта» проявляется в участии, сотрудничестве, совместном курировании и социальном обмене между посетителями и музеем.

Музеи и города по всему миру связаны посредством «мягкой силы». Рост городов и становление гражданского общества переводят музеи с периферии в центр «мягкой силы». Музеи являются продуктом, а также

¹ Nye J.S., jr. Bound To Lead: The Changing Nature Of American Power. New York, 1991.

² Nye J.S., jr. Soft Power: The Means to Success in World Politics. New York, 2004.

³ Lord G.D. and Blankenberg N. Cities, museums and soft power. Washington, 2016.

⁴ Ibid. P. 9.

⁵ Pine II J.B. and Gilmore J.H. The Experience Economy: Work is Theatre & Every Business is a Stage. Boston, 1999; Toffler A. Future Shock. New York, 1970.

метафорой городской среды и городских сообществ. «Мягкая сила» музеев отвечает трем социальным реальностям: конкуренция между городами за таланты, туризм и инвестиции; глобализация и информационные технологии, приводящие к новым формам гражданственности; растущее участие женщин в общественной жизни⁶.

По мнению исследователей, города выступают агентами культурной дипломатии, под которой они подразумевают действия, основанные на обмене идеями, ценностями, традициями и другими аспектами культуры или идентичности в целях укрепления отношений, усиления социально-культурного сотрудничества или продвижения национальных интересов. Акселерация позволяет городам и находящимся в них музеям участвовать в культурной дипломатии. Города и музеи начинают влиять на общемировые проблемы, такие как миграция (эмиграция, иммиграция), изменение климата и устойчивое развитие⁷.

Ученые указывают на то, что культурный контакт и, как следствие, потребление были конструкцией «элита-элите», а затем – «элита-многим»; в настоящее время действует связь «люди-людям» посредством путешествий, миграции и Интернета. Музеи сейчас связаны со своими посетителями через Всемирную паутину и социальные сети, которые могут помочь в использовании «мягкой силы» посредством распространения информации и укрепления доверия – все это имеет решающее значение для музеев в формировании их сообществ⁸. Мир становится все более насыщенным технологиями, а информация - все более доступной для людей. Изменились модели общения и потребления в музеях, а также способы получения контента, связанного с музеями, аудиторией, и способы вовлечения сообществ в обмен и конструирование знания. Теперь в центре внимания музея - люди, а именно коммуникативные отношения музея и посетителя. В настоящее время музеи больше сфокусировались на образовательных

⁶ Lord G.D. and Blankenberg N. Cities, museums and soft power. Washington, 2016. P. 10.

⁷ Ibid. P. 13.

⁸ Ibid. P. 15-20.

аспектах (иммерсивном, персонализированном обучении детей и молодежи), межкультурном взаимодействии, вовлечении местных сообществ в активное участие в жизни музея. Музей идет навстречу новым поколениям интеллектуально, рекреационно и географически.

Лорд и Бланкенберг задают вопрос: могут ли города эффективнее использовать культурную дипломатию и «мягкую силу» с помощью музеев? Они приводят множество аспектов действия «мягкой силы» музеев (используя примеры реальных практик): усиление гражданского дискурса, ускорение культурных изменений и содействие распространению контекстного интеллекта среди различных групп горожан, посетителей и политиков. Авторы настоятельно призывают городские власти использовать музеи, которые часто являются знаковыми для их городов. Музеи влияют на город краткосрочно (создают рабочие места, привлекают творческих работников, специалистов, повышают потребительские расходы, налоги, развивают сферу туризма, влияют на рынок недвижимости, привлекают инвестиции) и долгосрочно (сохраняют социальные, образовательные и творческие ценности, развивают гражданское самосознание, создают общественные пространства, подчеркивают местную идентичность, способствуют социальным инновациям)⁹.

Стоит согласиться с исследователями в том, что не всегда музеи были источниками «мягкой силы» или обладали ею. Наоборот, музеи и искусство почти всегда находились под влиянием «жесткой силы», получая финансирование и ориентиры управления (в т.ч. какие коллекции собирать, какие выставки делать, какие идеи, идеалы и ценности транслировать в массы) от властных структур разных уровней. Сейчас музеи стремительно меняются и превращаются в институты гражданского общества: они сотрудничают, направлены вовне, ориентированы на посетителей, активны; они включены в поле коммуникации, межкультурной и междисциплинарной.

⁹ Lord G.D. and Blankenberg N. Cities, museums and soft power. Washington, 2016. P. 5-25.

Как отметил американский философ Дж. Дьюи «коммуникация - это высочайшая форма человеческой деятельности, поскольку она дает возможность делиться опытом; это не просто обмен сообщениями, а прагматический диалог, нацеленный на определенный результат»¹⁰. Коммуникация - основа «мягкой силы», она транслируется институтами гражданского общества, такими как теле- и радиовещание, образовательные учреждения, НПО, предприятия, фонды, трасты, а также творческие личности – филантропы, художники, спортивные деятели, исполнители.

Процессы коммуникации усложняются. Необходимо контекстуализировать роль музея в городах. Поскольку государственное финансирование музеев стало сокращаться, они стали искать другие источники, в числе которых появились фондовая, благотворительная, спонсорская поддержка, а также собственные заработанные средства¹¹. В результате произошедших и происходящих изменений, прошлая ориентация музеев «вовнутрь» теперь стала/становится ориентацией «вовне», центр внимания музеев перемещается от коллекции к посетителю, к культурному производству. Музеи провозгласили себя образовательными учреждениями, доступными для всех. К концу 20 в. музей стал восприниматься как экспериментальная площадка для получения непрерывного и неформального образования в современном обществе. Следующим итогом изменений музеев стало их усиление влияния на общественность через брендинг и опыт. Третьим этапом трансформации является превращение музеев в места «мягкой силы».

Г. Лорд и Н. Бланкенберг считают, что «мягкую силу» можно найти не только в городах и музеях, она также есть в искусстве, библиотеках, архивах, садах и парках. В связи с этим музейные планировщики выделили варианты использования «мягкой силы» посредством: общественного владения культурой; через акселераторы культуры (образование, публичные

¹⁰ Цит. по: Вольф М.Н., Косарев А.В. Риторический поворот основателей прагматизма // Вестник ТГУ. 2018. № 431. С. 48.

¹¹ Именно поэтому вполне логичным стало использовать термины «досуговые услуги», «музейные услуги».

программы и выставки), искусство и науку, временные выставки, мастерские, социальные сети, создание общественных пространств, дебаты¹².

Информация и коммуникация в современном обществе в целом влияют и на взаимосвязь мышления и опыта. «Мышление как процесс в онтологическом плане характеризуется в контексте акта коммуникации и в контексте деятельности. С позиции коммуникации мышление выступает в знаковой форме текста, создает идеальные сущности посредством языка и символов. В контексте деятельности мышление рассматривается на основе решения задач и проблем, т.е. практической, предметной деятельности»¹³.

С этой точки зрения, в данной работе музей был рассмотрен как категория мышления, как способ построения опыта (опыта коллекционирования и сохранения объектов природы и культуры). Музей – это социокультурный опыт человечества по сохранению прошлого в настоящем для будущего.

Будучи ментальной категорией, музей подразумевает познавательную деятельность, получение знания об окружающем мире; «это пространство пересечения слов, образов, вещей, полученных посредством сбора; это парадигма коллективной интеллектуальной деятельности»¹⁴. По мнению В. Глузинского, музей стремится к интуитивному и наглядному познанию мира, которое основывается на собирании и показе предметов; так музей создает образ действительности¹⁵. З. Странский подчеркивает, что музей, «как средство для реализации определенного способа познания реальности, осуществляет его с помощью аутентичных свидетельств: натурфактов, артефактов и ментефактов, представляющих ценности культурной памяти, которые нужно сохранить»¹⁶. А. Грегорова¹⁷ подмечает, что «в человеческой

¹² Lord G.D. and Blankenberg N. *Cities, museums and soft power*. Washington, 2016. P. 5-25.

¹³ Боровинская Д.Н., Суровцев В.А. Креативность и мышление: категориальная характеристика // Вестник ТГУ. Философия. Социология. Политология. 2019. № 47. С. 18-19.

¹⁴ Findlen P. *The Museum: Its Classical Etymology and Renaissance Genealogy* // *Museum studies. An anthology of contexts*. Chicester, 2012. P. 28, 34.

¹⁵ Gluziński W. *U podstaw muzeologii*. Warszawa, 1980.

¹⁶ Stransky Z.Z. *Science and Museum Culture* // *Muzeologie na začátku 3. tisíciletí = Museology at the beginning of the 3rd millennium*. Brno, 2009. P. 15.

¹⁷ Gregorová A. *Múzeá a múzejníctvo*. Bratislava, 1984.

потребности в собирании, хранении и использовании» некоторых предметов «закодировано еще более древнее ощущение человеком проекции собственного развития, т.е. исторического смысла Homo sapiens»¹⁸. С. Кръстева пишет, что тысячелетний процесс превращения культа предков в область специфического самопознания человека посредством материальных свидетельств культурного процесса представлен его временными, географическими и этнокультурными границами и особенностями¹⁹. Для Ж. Базена природа музея неразрывно связана с «концептом времени, тем которое уже прошло и тем, что сейчас длится»²⁰, а для Э. Таборски музей играет роль, структурирующую социум через образы наследия и общественного сознания, находящиеся под воздействием окружающей среды²¹. З. Бонами подытоживает: «музей заключает в себе целую философию, основанную на познании и созидании мира, но также и личном самоусовершенствовании»²². Фактически музей работает с разными типами ментальности, которые складывались веками в языковой и социальной практике.

Проанализировав различные концепции музея, мы дали его дефиницию, позволившую точнее раскрыть его сущность.

Музей, будучи порождением ментальности эпох и их культур, связан с деятельностью человека по сбору/коллекционированию, сохранению, изучению и трансляции всего того, что обладает мировоззренческой ценностью и значимостью, может создать образ прошлого, рассказать о нем, удовлетворить духовные потребности человека. Музей как способ

¹⁸ Как известно, в период неолитической революции произошел переход от присваивающей экономики охотников и собирателей к производящей экономике земледельцев и скотоводов. Оседлый образ жизни позволил накапливать различные предметы (материальные ценности) личного или общекультурного значения и стремиться их сохранить, передать потомкам как память о прошлой эпохе. Ценность собиравшихся коллекций определялась часто первоначальным их предназначением в качестве жертвоприношений богам. Кроме того, военные столкновения, торговые контакты, матримониальные союзы также способствовали накоплению предметов иных культур, которые необходимо было сохранить в качестве социально-престижных.

¹⁹ Кръстева С. Студии по музеология. Кн. 1: Тотем, тезаурус, кунсткамера, виртуални пространства. София, 2003.

²⁰ Bazin G. The Museum Age. New York, 1967. P. 5.

²¹ Taborsky E. The sociostructural role of the museum // International Journal of Museum Management and Curatorship. 1982. Vol. 1. Issue. 4.

²² Бонами З.А. Как читать и понимать музей. Философия музея. М., 2018. С. 5.

предъявления природного и культурного (материального и нематериального) наследия может реализоваться в различных институциональных формах, функционирующих как в реальном, так и в виртуальном пространстве.

Система понятий «Наследие – Человек – Образ эпохи» является базой создания и существования музея; каждый из элементов которой требует дальнейшего философского осмысления.

Также было представлено коммуникативное взаимодействие музея и посетителя, характерное для информационного общества. В перспективе будет рассмотрена тесно связанная с коммуникативной функцией и культурно-образовательная, раскрывающая особенности музея как площадки для получения обучения на протяжении всей жизни.

Дальнейшее рассмотрение вопроса о функциях, видах деятельности, ролях музея в философском ракурсе с применением инструментов интеллектуальной схематехники позволит составить целостное представление о статусе музея в современном мире и его миссии.

Отметим, что данная работа базировалась на применении научного аппарата КСМ, ТДИС, кибернетики, гомеостатики; изучение феномена музея методами категориального мышления полностью раскрыло их эвристические возможности.

БИБЛИОГРАФИЧЕСКИЙ СПИСОК

1. Аверьянов А.Н. Система: философская категория и реальность. М.: Мысль, 1976. 188 с.
2. Акулич Е.М. Музей как социальный институт: автореф. дис. ... д-ра соц. наук. Тюмень, 2004. 52 с.
3. Алесинская Т.В. Основы логистики. Общие вопросы логистического управления. Таганрог: Изд-во ТРТУ, 2005. 121 с.
4. Ананьев В.Г. Зарубежная музеология: интеллектуальные парадигмы и институциональные структуры: автореф. дис. ... д-ра культ. СПб., 2019. 46 с.
5. Арзамасцев В.П. О семантической структуре музейной экспозиции // Музееведение. На пути к музею XXI века. М.: НИИК, 1989. С. 35-49.
6. Афанасьев В.Г. Системность и общество. М.: Политиздат, 1980. 368 с.
7. Баева Л.В. Сохранение культурного наследия как воплощение ценности традиции // Философия и общество. 2012. № 1. С. 109-118.
8. Беззубова О.В. Музей как инстанция художественного, научного и идеологического дискурсов: автореф. дис. ... канд. филос. наук. СПб., 2003. 22 с.
9. Беззубова О.В. Теория музейной коммуникации как модель современного образовательного процесса // Коммуникация и образование. СПб.: Санкт-Петербургское философское общество, 2004. С. 418-427.
10. Беззубова О.В. Некоторые аспекты теоретического осмысления музея как феномена культуры // Триумф музея? СПб.: Осипов, 2005. С. 6–27.
11. Бестужев-Лада И., Озерная М. Музей в системе культуры // Декоративное искусство СССР. 1976. № 9. С. 6–10.
12. Блауберг И.В. Проблема целостности и системный подход. М.: Эдиториал УРСС, 1997. 448 с.
13. Блауберг И.В., Садовский В.Н., Юдин Э.Г. Философский принцип системности и системный подход // ВФ. 1978. № 8. С. 39-52.
14. Блауберг И.В., Юдин Э.Г. Становление и сущность системного подхода. М.: Наука, 1973. 270 с.
15. Богатырев Е.А. Музей как социокультурный феномен современного

- российского мегаполиса: автореф. дис. ... канд. культ. СПб., 2011. 24 с.
16. Бонами З.А. Музей и проблема трансляции культурно-исторических кодов // Музей и образование. М.: [б.и.], 1989. С. 24–28.
 17. Бонами З.А. Как читать и понимать музей. Философия музея. М.: АСТ, ОГИЗ, 2018. 223 с.
 18. Боровинская Д.Н., Суровцев В.А. Креативность и мышление: категориальная характеристика // Вестник ТГУ. Философия. Социология. Политология. 2019. № 47. С. 15-24.
 19. Боуш Г.Д., Миронова М.Н. Методологические проблемы классификации кластеров предприятий // Вестник РУДН. Серия: Экономика. 2010. № 4. С. 5-12.
 20. Боуш Г.Д., Разумов В.И. Новый подход к конструированию дефиниций экономических категорий (на примере бизнес-кластера) // Журнал экономической теории. 2010. № 4. С. 18–26.
 21. Бочаров В.А., Маркин В.И. Основы логики. М.: ИНФРА-М, 1998. 296 с.
 22. Вольф М.Н., Косарев А.В. Риторический поворот основателей прагматизма // Вестник ТГУ. 2018. № 431. С. 47-53.
 23. Гиль А.Ю. Музей в культуре информационного общества: автореф. дис. ... канд. филос. наук. Томск, 2009. 22 с.
 24. Гиль А.Ю. Трансформация музея в культуре информационного общества. Томск: Изд-во Том. ун-та, 2015. 148 с.
 25. Гладких Е.С. Категориально-системный подход в изучении телесных практик // Вестник Омского университета. 2016. № 2 (80). С. 63-65.
 26. Глушков В.Н. О кибернетике как науке // Кибернетика, мышление, жизнь: сб. ст. / Под ред. А.И. Берга и др. М.: Мысль, 1964. С. 53-61.
 27. Гнедовский М.Б., Дукельский В.Ю. Музейная коммуникация как предмет музееведческого исследования // Музейное дело. Вып. 21. М.: [б.и.], 1992. С. 7-18.
 28. Гнедовский М.Б., Колчанов В.М., Суринов В.М. О направлении разработки программы музееведческих исследований // Музей и

- современная социокультурная ситуация. Обзорная информация. М.: [б.и.], 1989. Вып. 2. С. 44–50.
29. Горелова Ю.Р. Актуализация культурного наследия как значимая задача культурной политики // Журнал Института Наследия. 2016. № 4. URL: <http://nasledie-journal.ru/ru/journals/13/104.html> (дата обращения: 29.03.2018).
30. Горский Д.П. Определение (логико-методологические проблемы). М.: Мысль, 1974. 311 с.
31. Горский Ю.М. Основы гомеостатики: гармония и дисгармония живых, природных, социальных и искусственных систем. Иркутск: ИГЭА, 1998. 337 с.
32. Грачева Е.С. Музей как поле социокультурной коммуникации: автореф. дис. ... канд. соц. наук. Саратов, 2010. 20 с.
33. Губанова Е.Н. Постмодернистская глокальность и пространство // ВК. 2009. № 2. С. 4-6.
34. Гуревич А.Я. Исторический синтез и Школа «Анналов». 2-е изд., испр. и доп. СПб.: Центр гуманитарных инициатив; М.: Университетская книга, 2014. 432 с.
35. Делокаров К.Х. Системная парадигма современной науки и синергетика // Общественные науки и современность. 2000. № 6. С. 110-118.
36. Дианова В.М. Постмодернизм как феномен культуры // Введение в культурологию: Курс лекций / Под ред. Ю.Н. Солониной, Е.Г. Соколова. СПб.: СПбГУ, 2003. С. 125-130.
37. Дукельский В.Ю. Музейные коллекции и предметный мир культуры // Некоторые проблемы исследований современной культуры. М.: [б.и.], 1987. С. 26–34.
38. Дьюи Дж. Демократия и образование / пер. с англ. Ю.И. Турчаниновой, Э.Н. Гусинского, Н.Н. Михайлова. М.: Педагогика-Пресс, 2000. 384 с.
39. Зиновьева Ю.В. Стратегии коммуникации музея: 20 лет постсоветской трансформации // Вестник СПбГУКИ. 2013. № 3. С. 102-107.
40. Зуев А.В. Категориально-системная методология в визуализации

- изучения токсичности на примере глиоксаля // Вестник ОмГАУ. 2016. № 4 (24). С. 147-157.
41. Игумнов О.А. Экономика знаний: проблемы становления и развития // ЭТАП: экономическая теория, анализ, практика. 2016. № 5. С. 113-122.
 42. Иконникова С.Н. Постмодернизм как новая парадигма в культурологии // ВК. 2008. № 7. С. 4-6.
 43. Ильин А.Н. Фиктивность, знаковость и символизм культуры потребления // ВК. 2010. № 10. С. 41-47.
 44. Именнова Л.С. Музей в социокультурной системе общества: миссия, тенденции, перспективы: автореф. дис. ... д-ра культ. М., 2011. 40 с.
 45. История ментальностей, историческая антропология: зарубежные исследования в обзорах и рефератах. М.: [б.и.], 1996. 254 с.
 46. Каган М.С. Музей в системе культуры // ВИ. 1994. № 4. С. 445–460.
 47. Калита С.П. Культурное наследие: трансляция и интерпретация // Вестник РУДН. Серия «Философия». 2007. № 4. С. 14–20.
 48. Калугина Т.П. Художественный музей как феномен культуры. СПб.: Петрополис, 2008. 244 с.
 49. Каменский Е.Г., Боев Е.И. Инновационное развитие информационного общества: современные социоантропокультурные риски // ВК. 2011. № 8. С. 8-12.
 50. Каулен М.Е., Мавлеев Е.В. Музей // Российская музейная энциклопедия. М.: Прогресс; РИПОЛ классик, 2005. С. 395–396.
 51. Козлова К.С. Влияние сферы услуг на формирование типа постиндустриального общества: социально-философский анализ: автореф. дис. ... канд. филос. наук. Омск, 2012. 22 с.
 52. Колесникова А.Г. Музей в российском социокультурном пространстве: консолидационный потенциал: автореф. дис. ... канд. соц. наук. Ростов н/Д., 2015. 43 с.
 53. Колесова О.В. Эвристические возможности изучения культуры в эпоху постмодерна с позиций ментальностей // ВК. 2010. № 9. С. 24-28.
 54. Комлев Ю.Э. Формирование и развитие музейных коммуникаций в культурном

- пространстве региона: автореф. дис. ... д-ра культур. СПб., 2011. 40 с.
55. Конвенция об охране всемирного культурного и природного наследия, принятая Генеральной конференцией ЮНЕСКО. Париж, 17 сессия, 16 ноября 1972 г. URL: http://www.un.org/ru/documents/decl_conv/conventions/heritage.shtml (дата обращения: 29.03.2018).
 56. Кондрашов В.А., Чекалов Д.А., Копорулина В.Н. Новейший философский словарь. Ростов н/Д.: Феникс, 2005. 672 с.
 57. Коренева А.Ю. Музей как глобальный гуманитарный проект: социально-философский анализ: автореф. дис. ... канд. филос. наук. М., 2017. 26 с.
 58. Краузе А.А., Сафонова А.С., Шипунова О.Д. Культурная матрица техногенной цивилизации: аксиомы и ценности // ВК. 2009. № 11. С. 7-10.
 59. Кряжевских М.Ю. Модель коммуникационного пространства музея // Вестник ЧелГУ. 2012. № 4 (258). Философия. Социология. Культурология. Вып. 23. С. 64–67.
 60. Кулемзин А.М. Музеи – мосты между временами и культурами // Вестник КемГУКИ. 2007. № 2. С. 81–85.
 61. Лаптева М.А. Музей как социальный институт: социально-философский анализ: автореф. дис. ...канд. филос. наук. Красноярск, 2006. 24 с.
 62. Ле Гофф Ж. Цивилизация средневекового Запада / пер. с фр. под общ. ред. В.А. Бабинцева; послесловие А.Я. Гуревича. Екатеринбург: У-Фактория, 2005. 558 с.
 63. Ломако О.М. Образ музея как реализация идеи целостности в истории культуры: философско-антропологический анализ // Философский век. Альманах / Отв. ред. Т.В. Артемьева, М.И. Микешин. СПб.: Санкт-Петербургский центр истории идей, 2001. Вып. 18. Ч. 2. С. 102-107.
 64. Макарова Н.Г. Музей как социально-эстетический феномен: автореф. дис. ... канд. филос. наук. М., 1987. 20 с.
 65. Мальро А. Голоса безмолвия / пер. с фр. В.Ю. Быстрова; под ред. А.В. Шестакова. СПб.: Наука, 2012. 870 с.
 66. Мастеница Е.Н. Музейная интерпретация истории как культурологическая

- проблема // ВК. 2009. № 9. С. 39–43.
67. Международная конвенция об охране нематериального культурного наследия, принятая Генеральной конференцией ЮНЕСКО. Париж, 32 сессия, 17 октября 2003. URL: <http://unesdoc.unesco.org/images/0013/001325/132540r.pdf> (дата обращения: 29.03.2018).
68. Менш, ван П. Музейная дефиниция // ВМ. 2014. № 1. С. 282-291.
69. Мишуровская О.С. Музей как семиотический феномен: автореф. дис. ... канд. культ. СПб., 2012. 22 с.
70. Музееведение. На пути к музею XXI века. М.: [б.и.], 1989. 224 с.
71. Музейное дело России. 2-е изд. / отв. ред. М.Е. Каулен; под ред. И.М. Коссовой, А.А. Сундиевой. М.: ВК, 2005. 614 с.
72. Нагорский Н.В. Музей как открытая социально-педагогическая система: автореф. дис. ... д-ра пед. наук. СПб., 2005. 40 с.
73. Недолужко О.В. Новый подход к формированию понятийного пространства феномена интеллектуального капитала организации // Вестник Удмуртского университета. Серия Экономика и право. 2016. Т. 26, № 2. С. 42–49.
74. Никишин Н.А. «Язык музея» как универсальная моделирующая система музейной деятельности // Музееведение. Проблемы культурной коммуникации в музейной деятельности. М.: [б.и.], 1989. С. 7–15.
75. Новая философская энциклопедия / рук. проекта: В.С. Степин, Г.Ю. Семигин: в 4 т. М.: Мысль, 2010. Т. 1. 744 с.; Т. 2. 634 с.; Т. 3. 692 с.; Т. 4. 736 с.
76. Панова Т.М. Общество постмодерна: формирование нового типа социализации // Вестник СтавГУ. 2009. № 64. С. 222-225.
77. Пигров К.С. К метафизике музея // Философия музея / под ред. М.Б. Пиотровского. М.: ИНФРА-М, 2013. С. 14–28.
78. Пономарев Б.Б. Музей как коммуникационная система: проблемы гармонизации историко-культурного и информационно-деятельностного компонентов: автореф. дис. ... канд. культ. Краснодар, 2002. 18 с.
79. Пушкарёв Л.Н. Что такое менталитет? Историографические заметки //

- Отечественная история. 1995. № 3. С. 158-166.
80. Пшеничная С.В. Музей как информационно-коммуникативная система: дис. ... канд. культ. СПб., 2000. 219 с.
81. Пшеничная С.В. Концептуальная модель музея в современной отечественной музеологии // Музеи России: поиски, исследования, опыт работы. СПб.: [б.и.], 2007. Вып. 9. С. 18–22.
82. Разгон А.М. Музееведение как научная дисциплина // Музееведение. Музеи исторического профиля / под ред. К.Г. Левыкина, В. Хербста. М.: Высшая школа, 1988. С. 7–34.
83. Разумов В.И. Категориально-системная методология в подготовке ученых. 2-е изд. Омск: Ом. гос. ун-т, 2008. 277 с.
84. Разумов В.И., Сизиков В.П. Категориальный аппарат в современном естествознании // Философия науки. 2004. № 1 (20). С. 3-29.
85. Разумов В.И., Сизиков В.П. Основы теории динамических информационных систем. Омск: Изд-во ОмГУ, 2005. 214 с.
86. Разумов В.И., Сизиков В.П. Категориальный аппарат развития теоретического знания // Вестник Омского университета. 2007. № 3. С. 36-49.
87. Разумов В.И., Сизиков В.П. Эпистемологический потенциал противоречия // Вестник Омского университета. 2007. № 4. С. 53-63.
88. Разумов В.И., Сизиков В.П. Методология системного подхода на базе ТДИС в развитии интеллектуальных технологий // Системный анализ и информационные технологии: тр. 5-й Междунар. конф.: в 2 т. Красноярск: ИВМ СО РАН, 2013. Т. 1. С. 266-275.
89. Разумов В.И., Сизиков В.П. Номологическая база как мембрана для упорядочения знаний в процессах рассуждения на уровне общества // Вестник Омского университета. 2014. № 2. С. 136-140.
90. Резник И.И. Культурно-философская сущность музея как ценности социального бытия: автореф. дис. ... канд. филос. наук. Омск, 2015. 19 с.
91. Резниченко О.С., Рогатнев Ю.М. Категориальные схемы в организации использования земельно-имущественного комплекса // Актуальные

- проблемы и перспективы развития геодезии, землеустройства и кадастра недвижимости в условиях рыночной экономики. Омск: Изд-во ИП Макшеевой Е.А., 2017. С. 142-146.
92. Ривьер Ж.-А. Эволюционное определение экомuzeя // Museum. 1985. № 148. С. 2-3.
93. Ромедер Ю. Методы и средства музейной работы: педагогика обслуживания отдельного посетителя в музее // Музееведение и охрана памятников: науч.-реф. сб. М.: [б.и.], 1980. Вып. 2. С. 1-6.
94. Российская музейная энциклопедия. URL: <http://www.museum.ru/rme/> (дата обращения: 20.11.2017).
95. Рыбак К.Е. Музей в нормативной системе: историко-культурологический анализ: автореф. дис. ...д-ра культ. СПб., 2006. 35 с.
96. Рыженко В.Г. Возможности историко-культурологической модели изучения музеев в пространстве современного города и в «ментальной карте» региона // Современные тенденции в развитии музеев и музееведения / отв. ред. В.А. Ламин, Н.М. Щербин. Новосибирск: ИИ, 2011. С. 242–247.
97. Савельева Ю.С., Разумов В.И. Разработка биотехнологии мясного изделия с применением категориально-системной методологии // Вестник Омского университета. 2015. № 3 (77). С. 106-108.
98. Садовский В.Н. Основания общей теории систем. Логико-методологический анализ. М.: Наука, 1974. 276 с.
99. Сапанжа О.С. Стратегии коммуникационных процессов в контексте модернизации музейной деятельности // Триумф музея? СПб.: Осипов, 2005. С. 160–171.
100. Сапанжа О.С. Развитие представлений о музейной коммуникации // Известия РГПУ. 2009. № 103. С. 245-252.
101. Сапанжа О.С. Культурологическая теория музейности: автореф. ... д-ра культ. СПб., 2011. 58 с.
102. Сапанжа О.С. Теория музея и музейности: историографический обзор и историческая типология. СПб.: Ризограф НОУ «Экспресс», 2011. 98 с.

103. Селезнева Е.Н. Культурное наследие России в политических дискурсах 1990-х годов: автореф. дис. ...д-ра филос. наук. М., 2004. 40 с.
104. Синдирева А.В., Степанова О.В. Категориально-системный подход при решении проблемы йододефицита // Вестник Омского университета. 2015. № 2 (76). С. 112-125.
105. Скосырева А.С. Категориально-системный анализ персонализма Ф.М. Достоевского // Вестник Омского университета. 2017. № 2 (84). С. 110-114.
106. Словарь актуальных музейных терминов // Музей. 2009. № 5. С. 47–68.
107. Смирнов Г.С., Гусева А.Г. Глобальное музейное сознание: философско-методологические проблемы // Известия высших учебных заведений. Серия «Гуманитарные науки». 2017. Т. 8, вып. 2. С. 154–159.
108. Смирнова О.В., Коршунов М.Ю. Научные аспекты изучения природного и культурного наследия в интересах устойчивого развития // Вестник Мининского университета. 2015. № 2. URL: <http://vestnik.mininuniver.ru/jour/article/view/42> (дата обращения: 29.03.2018).
109. Смыкова Е.Ю. Теоретико-методологические подходы к изучению музея как социокультурного феномена // Социально-гуманитарный вестник Прикаспия. 2015. № 1 (2). С. 27–38.
110. Степанова Е.Ю. Музей как научно-образовательная система // Музейный просвет / под ред. М.Б. Пиотровского, А.А. Никоновой. СПб.: СПбГУ, 2009. С. 175–176.
111. Столяров Б.А. Музей в пространстве художественной культуры и образования. СПб.: [б.и.], 2007. 339 с.
112. Сундиева А.А. Музей как культурная форма // Культурные миры: материалы науч. конф. М.: Рос. ин-т культурологии, 2001. С. 208-215.
113. Сундиева А.А. О базовых понятиях музейной науки // Музей. 2009. № 5. С. 4–9.
114. Талипов Р.А. Интеллектуализация человеческого капитала как необходимое условие формирования инновационных отношений в экономике России // Вестник экономики, права и социологии. 2012. № 1. С. 136-138.
115. Тарасов И.В. Индустрия 4.0: понятие, концепции, тенденции развития //

- Стратегии бизнеса: анализ, прогноз, управление. 2018. № 6 (50). С. 57-63.
116. Тверская Д.И. Музей как научно-исследовательское учреждение // Музейное дело: музей, культура, общество / сост. М.Б. Гнедовский, О.Л. Климашевская. М.: Изд-во Музея революции, 1992. Вып. 21. С. 61–90.
117. Томилов Н.А. О музееведении и некоторых его дефинициях // Культура народов России. Новосибирск: Наука, 1999. Т. 4. С. 7–24.
118. Торговкина Н.С., Гречко А.С. Средства категориально-системной методологии в теории спорта // Физкультурное образование Сибири. 2014. Т. 32. № 2. С. 102-105.
119. Уваров П.Б., Николаева Д.А. Информационное общество как неопределенностная коммуникативная система // ВК. 2010. № 8. С. 9-13.
120. Уемов А.И. Системный подход и общая теория систем. М.: Мысль, 1978. 272 с.
121. Устав ИКОМ, принятый на 16-й Генеральной Ассамблее в Гааге 5 сентября 1989 г. (с дополнениями и изменениями, внесенными на внеочередной Генеральной Ассамблее в Париже 9 июня 2017 г.). URL: <http://icom-russia.com/data/ustavnnye-dokumenty/> (дата обращения: 07.06.2019).
122. Февр Л. Бои за историю / отв. ред. А.Я. Гуревич; пер. А.А. Бобовича, М.А. Бобовича, Ю.Н. Стефанова; ст. А.Я. Гуревича; коммент. Д.Э. Харитоновича. М.: Наука, 1991. 629 с.
123. Федеральный закон от 25 июня 2002 № 73-ФЗ «Об объектах культурного наследия (памятниках истории и культуры) народов Российской Федерации» (с изменениями на 29 декабря 2017 г.). URL: http://www.consultant.ru/document/cons_doc_LAW_37318/ (дата обращения: 29.03.2018).
124. Федеральный закон от 26 мая 1996 г. № 54-ФЗ «О Музейном фонде Российской Федерации и музеях в Российской Федерации» (с изменениями на 3 июля 2016 г.). URL: http://www.consultant.ru/document/cons_doc_LAW_10496/ (дата обращения: 29.03.2018).

125. Федоров Н.Ф. Музей, его смысл и назначение // Федоров Николай. Собр. Соч.: в 4-х т. / Сост. А.Г. Грачева, С.Г. Семенова. М.: Прогресс, 1995. Т. 2. С. 370-422.
126. Философия культуры. Становление и развитие / Под ред. М.С. Кагана, Ю.В. Перова, В.В. Прозерского, Э.П. Юровской. СПб.: Лань, 1998. 448 с.
127. Флоренский П.А. Храмовое действо, как синтез искусств // Маковец. 1922. № 1. С. 28-32.
128. Флоренский П.А. Троице-Сергиева лавра и Россия // О Русь, волшебница суровая / сост., вступ. стат. и прим. Л.Е. Шапошникова. Н.Новгород: Волго-Вятское кн. изд-во, 1991. С. 208-240.
129. Фуко М. Слова и вещи: Археология гуманитарных наук / пер. с фр. В.П. Визгина, Н.С. Автономовой. СПб.: А-сэд, 1994. 405 с.
130. Хадсон К. Влиятельные музеи / пер. с англ. Л. Мотылева. Новосибирск: Сибирский хронограф, 2001. 194 с.
131. Хейзинга Й. Осень Средневековья / пер. с нидер. Д.В. Сильвестрова. СПб.: Азбука, сор. 2018. 717 с.
132. Черникова Ю.А. Непрерывное образование как социокультурный феномен: автореф. дис. ... канд. филос. наук. Волгоград, 2012. 26 с.
133. Шаяхметов М.Р. Применение категориально-системной методологии в вопросах дешифрирования космической информации // Вестник Омского университета. 2012. № 4 (66). С. 200-202.
134. Шелегина О.Н. Музейный мир Сибири: история и современные тенденции развития. Новосибирск: Изд-во СО РАН, 2014. 396 с.
135. Шляхтина Л.М. Основы музейного дела: теория и практика. М.: Высшая школа, 2005. 183 с.
136. Шляхтина Л.М. Современный музей: идеи и реалии // ВМ. 2011. №2 (4). С. 14–19.
137. Шола Т.С. Вечность здесь больше не живет: толковый словарь музейных грехов. Тула: Музей-усадьба Л. Н. Толстого «Ясная Поляна», 2013. 356 с.
138. Шола Т.С. Мнемософия: эссе о науке публичной памяти / пер. с англ. О.В. Сеницыной. Ростов Великий: ИКОМ России: Ростовский кремль, 2017. 318 с.

139. Юдин Э.Г. Методология науки. Системность. Деятельность. М.: Эдиториал УРСС, 1997. 444 с.
140. Юренева Т.Ю. Музей в мировой культуре. М.: Русское слово-РС, 2003. 536 с.
141. Юренева Т.Ю. Музееведение. 2-е изд. М.: Академический Проект, 2004. 560 с.
142. Гончарова О.М. Герменевтичний дискурс музейної комунікації // Культура України. 2015. Випуск 48. С. 139-150.
143. Кръстева С. Студии по музеология. Кн. 1: Тотемни, тезауруси, кунсткамери, виртуални пространства. София: ФДК, 2003. 376 с.
144. Alexander E.P., Alexander M. and Decker J. Museums in motion: An introduction to the history and functions of museums. 3rd ed. Lanham, Maryland: Rowman & Littlefield, 2017. 373 p.
145. Ansbacher T. John Dewey's Experience and Education: Lessons for Museums // Curator. 1998. Vol. 41. № 1. P. 36-49.
146. Astafyev V.I., Gorski Yu.M. and Pospelov D.A. Homeostatics // Cybernetics and Applied Systems / Negoita C.V. (ed.). New York: CRC Press, 1992. P. 7-22.
147. Baudrillard J. Selected Writings. 2nd ed. / M. Poster (ed.). Stanford: SUP, 2002. 304 p.
148. Bazin G. The Museum Age. New York: Universe Books, 1967. 302 p.
149. Beneš J. Základy muzeologie. Opava: Slezská univerzita, 1997. 179 p.
150. Berlo D.K. The Process of Communication: An Introduction to Theory and Practice. New York: Holt, Rinehart and Winston, 1960. 318 p.
151. Borhegyi de, S.F. Visual Communication in the Science Museum // Curator. 1963. Vol. 6. № 1. P. 45-57.
152. Cameron D.F. A Viewpoint: The Museum as a Communications System and Implications for Museum Education // Curator. 1968. Vol. XI. № 1. P. 33-40.
153. Cameron D.F. The Museum, a Temple or the Forum // Curator. 1971. Vol. XIV. № 1. P. 11-24.
154. Chen Hui, Chuan Ho, Chuan Kun and Ho Ming Chyuan. A new communication model in the natural history museum // INTERCOM. Conference Paper. Taipei, 2006. P. 1-18.
155. Clifford J. Museums as contact zones // Routes: travel and translation in the late

- twentieth century. Cambridge: Harvard University Press, 1997. P. 188-219.
156. Duclos R. Postmodern... Postmuseum: new directions in contemporary museological critique // *Museological Review*. 1994. Vol. 1. № 1. P. 1-13.
 157. Findlen P. The Museum: Its Classical Etymology and Renaissance Genealogy // *Museum studies. An anthology of contexts*. 2nd ed. / B.M. Carbonell (ed.). Chicester: Wiley-Blackwell, 2012. P. 23-45.
 158. Foerster H., von. *Understanding Understanding: Essays on Cybernetics and Cognition*. New York: Springer, 2010. 362 p.
 159. Foucault M. *The Order of Things. An archaeology of the human sciences*. London & New York: Routledge Classics, 2002. 422 p.
 160. Gluziński W. *U podstaw muzeologii*. Warszawa: Państwowe Wydawnictwo Naukowe, 1980. 450 p.
 161. Gregorová A. *Múzeá a múzejníctvo*. Bratislava: Matica slovenská, 1984. 308 p.
 162. Harbison R. *Eccentric Spaces*. Massachusetts: MIT Press, 2000. 192 p.
 163. Hein G.E. *Progressive Museum Practice: John Dewey and Democracy*. Walnut Creek: Left Coast Press, Inc, 2012. 256 p.
 164. Hennes T. Rethinking the Visitor Experience: Transforming Obstacle into Purpose // *Curator*. 2002. Vol. 45. № 2. P. 109-121.
 165. Hooper-Greenhill E.E. A New Communication Model for Museums // *Museum languages: objects and texts* / Kavanagh G. (ed.). Leicester: Leicester University Press, 1991. P. 47-61.
 166. Hooper-Greenhill E.E. *Museums and the Shaping of Knowledge*. London & New York: Routledge. Taylor & Francis Group, 2003. 232 p.
 167. Kamath V.G., Ray B., Pai S.R. and Avadhani R. The origin of anatomy museums // *European Journal of Anatomy*. 2014. № 18 (2). P. 63-67.
 168. Kantor S.G. *Alfred H. Barr, Jr. and the Intellectual Origins of the Museum of Modern Art*. Cambridge: The MIT Press, 2003. 496 p.
 169. Knez E.I. and Wright A.G. The Museum as a Communications System: An Assessment of Cameron's Viewpoint // *Curator*. 1970. Vol. XIII. № 3. P. 204-212.
 170. Lefebvre G. *La Grande peur de 1789. Suivi de Les Foules révolutionnaires*.

- Paris: Armand Colin, 2014. 304 p.
171. Lord G.D. and Blankenberg N. Cities, museums and soft power. Washington: American Alliance Of Museums Press, 2016. 272 p.
 172. MacDonald G.F. and Alford S. The Museum as Information Utility // Museum Management and Curatorship. 1991. Vol. 10. Issue 3. P. 305-311.
 173. Maroević I. Uvod u muzeologiju. Zagreb: Zavod za informacijske studije, 1993. 286 p.
 174. McLuhan M. Understanding Media: The Extensions of Man. New York: McGraw-Hill, 1964. 359 p.
 175. McManus P.M. Oh, yes, they do: How Museum Visitors Read Labels and Interact with Exhibit Texts // Curator. 1989. Vol. 32. № 3. P. 174-188.
 176. McManus P.M. Making sense of exhibits // Museum languages: objects and texts / Kavanagh G. (ed.). Leicester: Leicester University Press, 1991. P. 33-46.
 177. Miklošević Ž. Muzej kao multimodalan komunikacijski sustav. Doktorski rad. Zagreb: Sveučilište u Zagrebu, 2014. 207 p.
 178. Miles R.S. Evaluation in its Communications Context // Technical Report. Jacksonville: Center for Social Design, 1989. № 89. P. 10.
 179. Neustupny J. Museum and Research. Prague: National Museum, 1968. 159 p.
 180. Nye J.S., jr. Bound To Lead: The Changing Nature Of American Power. New York: Basic Books, 1991. 336 p.
 181. Nye J.S., jr. Soft Power: The Means to Success in World Politics. New York: Public Affairs, 2004. 191 p.
 182. Parker H.W. The Museum as a Communication System // Curator. 1963. Vol. 6. № 4. P. 350-360.
 183. Picard D. De la communication à l'interaction: l'évolution des modèles // Communication et langues. 1992. № 93. P. 69-83.
 184. Pine II J. B. and Gilmore J. H. The Experience Economy: Work is Theatre & Every Business is a Stage. Boston: Harvard Business School Press, 1999. 272 p.
 185. Sandell R. Museums as Agents of Social Inclusion // Museum Management and Curatorship. 1998. Vol. 17. № 4. P. 401-418.
 186. Scevers D.E. From under the bow: a redefinition of the purpose and

- potential of museums for society in the digital age. Texas: Texas Christian University, 2014. 46 p.
187. Shannon C.E. A Mathematical Theory of Communication // The Bell System Technical Journal. 1948. Vol. XXVII. № 3. P. 379-423; № 4. P. 623-656.
 188. Simon N. The Participatory Museum. Santa Cruz: Museum 2.0., 2010. 388 p.
 189. Šola T. Eseji o muzejima i njihovoj teoriji: prema kibernetičkom muzeju. Zagreb: Hrvatski nacionalni komitet ICOM, 2003. 351 p.
 190. Stransky Z.Z. Archeologie a muzeologie. Brno: Masarykova univerzita, 2005. 315 p.
 191. Stransky Z.Z. Science and Museum Culture // Muzeologie na začátku 3. tisíciletí = Museology at the beginning of the 3rd millennium : sborník z mezinárodního semináře Teorie a praxe 2008 / J. Dolák (ed). Brno: Technické muzeum, 2009. P. 7–18.
 192. Strong R. The museum as communicator // Museum. 1983. № 138. P. 75-81.
 193. Taborsky E. The sociostructural role of the museum // International Journal of Museum Management and Curatorship. 1982. Vol. 1. Issue. 4. P. 339–345.
 194. The New Museum: Selected Writings by John Cotton Dana / Preface by M.S.S. Price; introduction by S.E. Weil. Washington: Rowman & Littlefield Publishers / American Alliance Of Museums, 1999. 262 p.
 195. Toffler A. Future Shock. New York: Random House, 1970. 505 p.
 196. View: Departing Architecture Diller Scofidio + Renfro / C.M. Hayes, A. Betsky and L. Anderson (ed.). New York: Whitney Museum of American Art, 2003.
 197. Whittle C.H. The Museum as a Communication System: A Review and Synthesis // ERIC Report-Research. 1997. № 143. P. 1-25.
 198. Wiener N. Cybernetics: Or Control and Communication in the Animal and the Machine, 2nd ed. Cambridge: MIT Press, 1961. 212 p.
 199. Wittlin A.S. Museums: In Search of Usable Future. Cambridge: MIT Press, 1972. 299 p.

СПИСОК СОКРАЩЕНИЙ

ВИ – Вопросы искусствознания

ВК – Вопросы культурологии

ВМ – Вопросы музеологии

ВФ – Вопросы философии

ДИС – динамическая информационная система

КемГУКИ – Кемеровский государственный университет культуры и искусств

КС – категориальная(ые) схема(ы)

КСМ – категориально-системная методология

ОмГАУ – Омский государственный аграрный университет им. П.А. Столыпина

РГПУ – Российский государственный педагогический университет им. А.И. Герцена

РУДН – Российский университет дружбы народов

СПбГУКИ – Санкт-Петербургский государственный университет культуры и искусств

СтавГУ – Ставропольский государственный университет

ТГУ – Томский государственный университет

ТДИС – теория динамических информационных систем

ЧелГУ – Челябинский государственный университет